

Bushnell®

SPECTATOR
SPORT SERIES

**Spectator Sport Zoom
8x-24x Compact Binocular**

Instruction Manual

English	_____	2-6
Français	_____	7-11
Español	_____	12-16
Deutsch	_____	17-21
Italiano	_____	22-26

Congratulations on the purchase of your new Bushnell binocular. The Spectator Sport Zoom features multi-coated optics and high performance BaK-4 porro prisms to maximize available light and produce images with the highest level of edge-to-edge clarity. The wide zoom range (from 8 to 24 power) lets you take in the entire scene or zero in on a distant detail. This precision viewing system is contained in a lightweight (only 10.8 oz), well balanced binocular that's stylish and easy to use. A clear, stadium-approved carrying case is included.

This manual will help you optimize performance by explaining how to adjust the binocular for your eyes, using features and accessories, and how to care for this fine optical instrument. Read the instructions carefully before using your binocular.

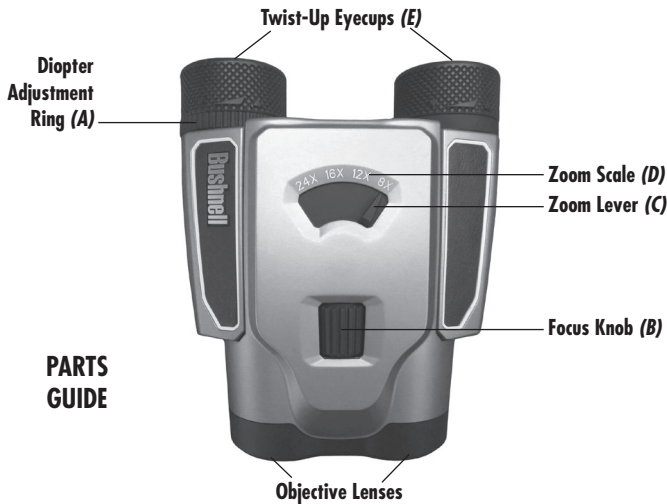

EYE ADJUSTMENTS

How to Adjust Inter-Pupillary Distance

The width between the eyes, called “inter-pupillary distance” (IPD), varies from person to person. To set the binocular for your eye spacing, follow these simple steps:

1. Hold your binocular normally, with the eyepieces close to your eyes.
2. Rotate (lightly push/pull) the swiveling eyepieces inward (closer together) or outward (further apart) (Fig. 1), until you see a single circular field when viewing through the binocular. Always re-set your binocular to this position before using it.



(Fig. 1)

How to Adjust for Individual Eye Strength

As individual eyesight varies from one person to another, your Bushnell Spectator Sport Zoom binocular has a diopter adjustment dial, which allows you to fine-tune the binocular to your own vision. Follow the focusing instructions below.

FOCUSING

1. Adjust the IPD as described in “How to Adjust Inter-Pupillary Distance” (Fig. 1) until you see a single circular image.
2. The **Diopter Adjustment Ring (Parts Guide, A)** is located on the right side, directly below the eyecup.
3. Make sure the diopter adjustment is set to “zero” to start, by rotating the ring until the index arrow on the ring (Fig. 2, a) is pointing to the white “dot” mark between the “+” and “-” diopter marks on the binocular.
4. Keep both eyes open at all times.
5. Using the lens cap or your hand, cover the objective (front) lens of the right side of the binocular.
6. Using the central **Focus Knob (B)**, focus on a distant object with fine detail (e.g.,



(Fig. 2)

brick wall, tree branches, etc.), until it appears as sharp as possible through the left side of the binocular.

7. Uncover the objective lens on the right side, then cover the left objective lens, and view the same object.

8. Rotate the diopter adjustment ring to focus the same distant object in the right side. Avoid over turning or forcing the diopter mechanism-if you are unable to bring the object into focus with the diopter adjustment, make sure the left side is still focused correctly with the center knob. The diopter adjustment only affects the right side.

9. Your binocular should now be adjusted for your eyes. Focusing for any distance can now be done simply by turning the center focus knob. Make a note of the diopter setting for your eyesight (how far the index arrow is now in the “+” or “-” direction) for future reference.

USING THE ZOOM

The Spectator Sport Zoom allows you to zoom from a standard binocular power with a view magnified by 8x, up to a highly magnified 24x image (objects appear 24 times closer). Simply slide the **Zoom Lever (C)** from “8x” on the **Zoom Scale (D)** to “24x”, or stop at any setting in between, choosing the viewing power or magnification you prefer for your subject. *Note: if you focus the binocular with the zoom set to 24x, there will be less need to refocus when “zooming down” to lower power settings. Zooming from low to high power will typically require some re-adjustment of the focus knob.*

EYECUP ADJUSTMENT

Your Bushnell Spectator Sport Zoom binocular is fitted with **Twist-up Eyecups (E)** designed for your comfort and to exclude extraneous light. For users without eyeglasses, rotate the eyecups counter-clockwise until they lock into the fully “up” position. If you wear glasses, make sure the eyecups are in the fully down position- this will bring your eyes closer to the binocular lens, allowing you to see the full field of view. To lower the eyecups from the full “up” position, rotate them clockwise. It is also possible to set the eyecups to a middle position “in between” fully up and fully down, which may suit some individuals better.

NECKSTRAP

To attach the neckstrap, thread the ends of the neckstrap through the strap lugs (*Fig. 2, b*) on each side of the binocular, then back through the plastic buckle. Adjust the position of the binoculars on your chest as they hang around your neck to your preference by changing the length of the strap portion which passes through the lug and buckle by an equal amount on each side.

INSTRUCTIONS FOR CARE

Your Bushnell Spectator Sport Zoom binocular will provide years of trouble-free service if it receives the normal care you would give any fine optical instrument.

- Avoid banging and dropping.
- Store in a cool, dry place.

LENS CLEANING

To clean the optics of your binocular without risk of scratching the glass or damaging the anti-reflective coatings, follow these steps:

1. Blow away any dust or debris on the lenses, using a soft, clean lens brush.
2. After loose dust/debris has been removed, remove skin oil or finger prints if necessary by breathing on the lens and wiping off the condensation with a microfiber cloth, rubbing gently in a circular motion. Use of a coarse textured/soiled cloth (shirt tail, paper towel, etc.) or unnecessary rubbing may scratch the lens surface and eventually cause permanent damage.
3. If a more thorough cleaning is needed, photographic lens tissue and photographic-type lens cleaning fluid or isopropyl (*not rubbing*) alcohol may be used. Always apply the fluid to the cleaning cloth – never directly on the lens.



**NEVER LOOK DIRECTLY AT THE SUN WITH YOUR BINOCULAR,
AS IT MAY CAUSE SERIOUS DAMAGE TO YOUR EYES**

LIFETIME LIMITED WARRANTY

Your Bushnell® product is warranted to be free of defects in materials and workmanship for the lifetime of the original owner. The Lifetime Limited Warranty is an expression of our confidence in the materials and mechanical workmanship of our products and is your assurance of a lifetime of dependable service. In the event of a defect under this warranty, we will, at our option, repair or replace the product, provided that you return the product postage prepaid. This warranty does not cover damages caused by misuse, improper handling, installation, or maintenance provided by someone other than a Bushnell Authorized Service Department.

Any return in the U.S. or Canada made under this warranty must be accompanied by the items listed below:

1. A check/money order in the amount of \$10.00 to cover the cost of postage and handling
2. Name and address for product return
3. An explanation of the defect
4. Proof of purchase

The product should be well packed in a sturdy outside shipping carton, to prevent damage in transit, with return postage prepaid to the address listed below:

IN U.S.A. Send To:

Bushnell Outdoor Products
Attn.: Repairs
9200 Cody
Overland Park, Kansas 66214

IN CANADA Send To:

Bushnell Outdoor Products
Attn.: Repairs
140 Great Gulf Drive, Unit # B
Vaughan, Ontario L4K 5W5

For products purchased outside the United States or Canada please contact your local dealer for applicable warranty information. In Europe you may also contact Bushnell at:

Bushnell Germany GmbH
European Service Centre
Mathias-Brüggen-Str. 80
D-50827 Köln
GERMANY
Tel: +49 221 995568-0
Fax: +49 221 995568-20

This warranty gives you specific legal rights.
You may have other rights which vary from country to country.

©2014 Bushnell Outdoor Products

Félicitations pour l'achat de vos nouvelles jumelles Bushnell. Le Spectator Sport Zoom est doté d'optiques traités multi-couches et de prismes de Porro BaK-4 de haute performance afin d'optimiser la lumière disponible et d'obtenir des images avec le plus haut niveau de clarté d'un bord à l'autre. La grande plage focale (variable de 8 à 24 mm) vous permet de voir l'ensemble de la scène ou de cibler un détail au loin. Ce système de visualisation de précision est intégré dans des jumelles légères (seulement 10,8 oz) et équilibrées, qui sont à la fois élégantes et faciles à utiliser. Une housse transparente et homologuée est incluse.

Ce manuel vous aidera à optimiser les performances en vous expliquant comment régler les jumelles pour vos yeux à l'aide des dispositifs et des accessoires, et comment prendre soin de ce bel instrument d'optique. Lisez ces instructions attentivement avant d'utiliser vos jumelles.

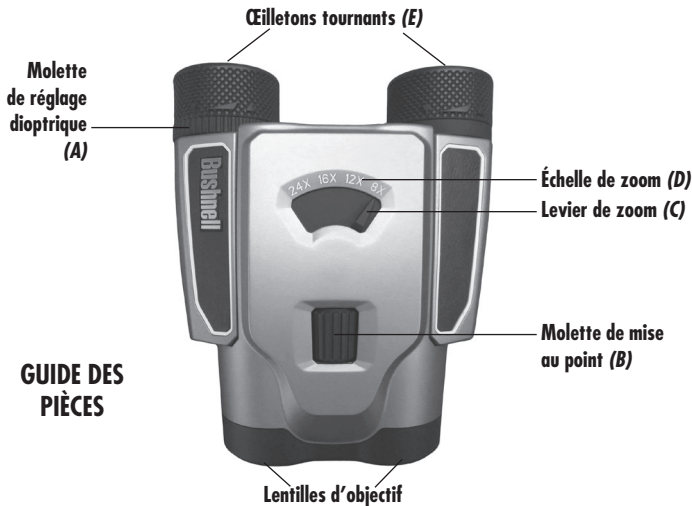

REGLAGES DES YEUX

Comment ajuster la distance interpupillaire

La distance entre les yeux, également appelée « distance interpupillaire », varie d'une personne à l'autre. Pour régler les jumelles à l'écartement de vos yeux, suivez ces étapes simples :

1. Tenez vos jumelles normalement, en approchant les oculaires de vos yeux.
2. Faites tourner (tirez/poussez légèrement) les oculaires pivotant vers l'intérieur (l'un vers l'autre) ou vers l'extérieur (éloigné l'un de l'autre) (Fig. 1), jusqu'à ce que vous ne voyiez plus qu'un seul champ circulaire lorsque vous regardez dans les jumelles. Remettez toujours vos jumelles sur cette position avant de les utiliser.



(Fig. 1)

Comment ajuster la dioptrie

La vue varie d'un individu à l'autre, c'est pourquoi vos jumelles Bushnell Spectator Sport Zoom sont équipées d'un dispositif de réglage dioptrique qui vous permettra de régler les jumelles à votre vue de manière très précise. Suivez les instructions ci-dessous pour régler la mise au point.

MISE AU POINT

1. Ajustez la distance interpupillaire comme indiqué dans le paragraphe « **Comment ajuster la distance interpupillaire** » (Fig. 1) jusqu'à ce que vous ne voyiez plus qu'un seul champ circulaire.
2. La **molette de réglage dioptrique (A, dans le guide des pièces)** est située sur le côté droit, directement sous les œilletons.
3. Pour commencer, assurez-vous que le réglage dioptrique est positionné sur « zéro » en faisant tourner la molette jusqu'à ce que la flèche (Fig.2, a) pointe le « point » blanc situé entre le « + » et le « - » sur les jumelles.
4. Gardez les deux yeux ouverts pendant la durée du réglage.
5. Couvrez, à l'aide de votre main, la lentille (avant) d'objectif du côté droit des jumelles.



(Fig. 2)

6. En utilisant la molette de **mise au point centrale (B)**, faites la mise au point sur un objet lointain ayant de nombreux détails (par exemple un mur de briques, les branches d'un arbre, etc.) jusqu'à ce que celui-ci soit le plus net possible sur la partie gauche des jumelles.

7. Découvrez la lentille de droite, puis recouvrez la lentille de gauche et observez le même objet.

8. Faites tourner la molette de réglage dioptrique pour faire la mise au point sur le même objet du côté droit. Évitez de trop tourner ou de forcer le mécanisme de réglage dioptrique. Si vous ne parvenez pas à faire la mise au point sur l'objet à l'aide du dispositif d'ajustement dioptrique, vérifiez que le côté gauche est toujours correctement réglé à l'aide de la molette centrale. Le réglage dioptrique n'affecte que le côté droit.

9. Vos jumelles sont maintenant ajustées à votre vue. La mise au point pour toute distance peut maintenant être effectuée en tournant la molette centrale de mise au point. Prenez note du réglage dioptrique adapté à votre vue (la distance à laquelle se trouve maintenant la flèche du côté du « + » ou du « - ») pour référence ultérieure.

UTILISATION DU ZOOM

Le Spectator Sport Zoom vous permet de zoomer depuis une puissance standard de jumelles, c'est-à-dire avec un grossissement de 8 fois, jusqu'à une image agrandie 24 fois (les objets paraissent 24 fois plus proche). Faites simplement glisser le **levier de zoom (C)** de « 8x » à « 24x » sur l'**échelle de zoom (D)**, ou arrêtez-vous sur un des réglages entre les deux, afin de choisir la puissance de visualisation ou le grossissement que vous préférez pour votre élément. *Remarque : si vous réglez les jumelles avec un zoom 24x, vous aurez moins besoin de les régler à nouveau lorsque vous « dézoomerez » à des réglages de puissance inférieurs. Zoomer d'une puissance faible à une puissance élevée nécessitera certainement de régler à nouveau la molette de mise au point.*

AJUSTEMENT DES OÛILLETONS

Vos jumelles Bushnell Spectator Sport Zoom sont équipées d'**œilletons tournants (E)** conçus pour votre confort et pour éliminer toute lumière superflue. Pour les utilisateurs ne portant pas de lunettes, tournez les œilletons dans le sens inverse des aiguilles d'une montre jusqu'à ce qu'ils soient verrouillés en position « haute ». Si vous portez des lunettes, assurez-vous que les œilletons soient en position basse, de manière à rapprocher vos yeux des lentilles des jumelles et vous permettre d'avoir un champ de vision parfait. Pour abaisser les œilletons de

la position « haute », faites-les simplement tourner dans le sens des aiguilles d'une montre. Il est également possible de régler les œilletons sur une position « intermédiaire » entre la position haute et la position basse, qui pourrait mieux convenir à certaines personnes.

BANDOULIÈRE

Pour attacher la bandoulière, faites passer les extrémités de la bandoulière dans les attaches (Fig. 2, b) de chaque côté des jumelles, puis de nouveau dans la boucle en plastique. Ajustez la position des jumelles à votre goût sur votre poitrine tandis qu'elles sont autour de votre cou, en changeant la longueur de la partie de la bandoulière qui passe dans les attaches et la boucle (les deux longueurs doivent être égales de chaque côté).

CONSEILS D'ENTRETIEN

Vos jumelles Bushnell Spectator Sport Zoom resteront parfaitement fonctionnelles pendant des années si vous les entretenez aussi bien que n'importe quel autre appareil optique.

- Évitez de les cogner ou de les laisser tomber.
- Rangez les dans un endroit frais et sec.

NETTOYAGE DE LA LENTILLE

Pour nettoyer les optiques de vos jumelles sans risquer de rayer le verre ou d'endommager les revêtements antireflet, suivez ces étapes :

1. Soufflez sur la lentille pour éliminer la poussière ou les particules, en utilisant une brosse pour lentille douce et propre.
2. Une fois la poussière et les particules éliminées, enlevez si nécessaire les traces de sébum ou les empreintes digitales en soufflant sur la lentille et en essuyant la condensation avec un tissu en microfibre et en frottant doucement dans un mouvement circulaire. Un tissu à texture grossière ou sale (maillot, serviette en papier, etc.) ou des frottements inutiles peuvent rayer la surface de la lentille et éventuellement l'endommager de manière permanente.
3. Si un nettoyage plus approfondi est nécessaire, une lingette à lentille photographique et un liquide nettoyant à lentille de type photographique ou un alcool isopropylique (pas à 90°) peuvent être utilisés. Appliquez toujours le liquide sur le chiffon, jamais directement sur la lentille.



**NE REGARDEZ JAMAIS LE SOLEIL DIRECTEMENT AVEC VOS JUMELLES :
CELA POURRAIT OCCASIONNER DE GRAVES LÉSIONS OCULAIRES**

GARANTIE À VIE LIMITÉE

Votre produit Bushnell® est garanti exempt de défauts de matériaux et de fabrication pendant la durée de vie de son premier propriétaire. La garantie à vie limitée traduit notre confiance dans les matériaux et l'exécution mécanique de nos produits et représente pour vous l'assurance de toute une vie de service fiable. Au cas où un défaut apparaîtrait sous cette garantie, nous nous réservons l'option de réparer ou de remplacer le produit, à condition de nous le renvoyer en port payé. La présente garantie ne couvre pas les dommages causés par une utilisation, une manipulation, une installation incorrecte(s) ou un entretien incorrect ou fourni par quelqu'un d'autre qu'un centre de réparation agréé par Bushnell.

Tout retour effectué aux États-Unis ou au Canada, dans le cadre de la présente garantie, doit être accompagné des articles indiqués ci-dessous :

1. *Un chèque ou mandat d'une somme de 10,00 \$ US pour couvrir les frais d'envoi et de manutention*
2. *Le nom et l'adresse pour le retour du produit*
3. *Une description du défaut constaté*
4. *La preuve d'achat*

Le produit doit être emballé soigneusement, dans un carton d'expédition solide, pour éviter qu'il ne soit endommagé durant le transport ; envoyez-le en port payé, à l'adresse indiquée ci-dessous :

Aux États-Unis, envoyez à :
Bushnell Outdoor Products
Attn.: Repairs
9200 Cody
Overland Park, Kansas 66214

Au CANADA, envoyez à :
Bushnell Outdoor Products
Attn.: Repairs
140 Great Gulf Drive, Unit # B
Vaughan, Ontario L4K 5W5

Pour les produits achetés en dehors des États-Unis et du Canada, veuillez contacter votre distributeur local pour tous renseignements concernant la garantie. En Europe, vous pouvez aussi contacter Bushnell au :

Bushnell Germany GmbH
European Service Centre
Mathias-Brüggen-Str. 80
D-50827 Köln
GERMANY
Tel: +49 221 995568-0
Fax: +49 221 995568-20

La présente garantie vous donne des droits légaux spécifiques.
Vous pouvez avoir d'autres droits qui varient selon les pays.

©2014 Bushnell Outdoor Products

Enhorabuena por la compra de sus nuevos binoculares Bushnell. El Spectator Sport Zoom incluye lentes multicapa y porroprismas BaK-4 de alto rendimiento para maximizar la luz disponible y producir imágenes con el más alto nivel de claridad borde a borde. El amplio alcance del zoom (de 8 a 24 aumentos) le permite captar la escena completa o centrarse en un detalle distante. Este sistema de visión de precisión está contenido en un binocular liviano (de solo 10.8 oz) y bien balanceado, elegante y fácil de usar. Se incluye un estuche para transporte aprobado para estadios.

Este manual le ayudará a optimizar el rendimiento, ya que le explica cómo ajustar los binoculares a sus ojos, el uso de funciones y accesorios y cómo cuidar este instrumento óptico. Lea las instrucciones atentamente antes de usar sus binoculares.



AJUSTES A LOS OJOS

Cómo ajustar la distancia interpupilar

La distancia entre los ojos, llamada “distancia interpupilar” (IPD, por sus siglas en inglés), varía de una persona a otra. Para ajustar los binoculares al espacio entre sus ojos, siga estos pasos sencillos:

1. Sostenga los binoculares del modo normal, con los oculares cerca de sus ojos.
2. Gire (empuje/tire suavemente) los oculares giratorios hacia adentro (acercándolos) o hacia fuera (separándolos) (Fig. 1), hasta que vea un solo campo circular cuando mira a través de los binoculares. Reseteo siempre sus binoculares a esta posición antes de usarlos.



Cómo ajustar a cada capacidad visual

Ya que la vista varía de una persona a otra, sus binoculares Bushnell Spectator Sport Zoom tienen un ajustador de dioptrías que le permite un ajuste fino de los binoculares a su visión. Siga las instrucciones de enfoque siguientes.

ENFOQUE

1. Ajuste la IPD como se describe en “Cómo ajustar la distancia interpupilar” (Fig. 1) hasta que vea una sola imagen circular.
2. El **anillo de ajuste de dioptrías (Guía de piezas, A)** se encuentra en el lado derecho, justo abajo del ocular.
3. Asegúrese de que el ajuste de dioptrías esté ajustado en “cero” para comenzar, girando el anillo hasta que la flecha de índice del anillo (Fig. 2, a) esté orientada hacia la marca de “punto” blanco entre las marcas de dioptrías “+” y “-” de los binoculares.
4. Mantenga ambos ojos abiertos todo el tiempo.
5. Con la mano, cubra la lente del objetivo (delantero) del lado derecho de los binoculares.



6. Con ayuda de la **rueda de enfoque central (B)**, enfoque con detalle algún objeto distante (por ejemplo, un muro de ladrillos, una rama de un árbol, etc.) hasta que aparezca lo más nítido posible por la parte izquierda de los binoculares.
7. Destape la lente del objetivo del lado derecho, después cubra la lente del objetivo del lado izquierdo y mire el mismo objeto.
8. Haga girar el anillo de ajuste de dioptrías para enfocar el mismo objeto distante en el lado derecho. Evite girar en exceso o forzar el mecanismo para las dioptrías; si no puede enfocar el objeto con el ajuste de dioptrías, asegúrese de que el lado izquierdo todavía está enfocado correctamente con el botón central. El ajuste de dioptrías solo afecta al lado derecho.
9. Sus binoculares deberían estar ahora ajustados a sus ojos. Ahora puede enfocar cualquier distancia simplemente girando el mando de enfoque central. Tome nota del ajuste de dioptrías para su visión (cuán lejos la flecha de índice está ahora en el sentido “+” o “-”) para referencia futura.

USO DEL ZOOM

El Spectator Sport Zoom le permite acercar la imagen desde un aumento estándar de binocular con una magnificación de 8x, hasta una imagen altamente magnificada en 24x (los objetos se ven 24 veces más cerca). Solo debe deslizar la **palanca del zoom (C)** desde “8x” en la **escala de zoom (D)** hasta “24x”, o detenerse en cualquier ajuste intermedio, seleccionando el aumento o magnificación de visualización que prefiera para su objeto. *Nota: si enfoca los binoculares con el zoom ajustado en 24x, tendrá menos necesidad de reenfoque cuando “disminuya el zoom” para ajustes de aumento más bajos. El ajuste de aumento bajo a alto requerirá por lo general algún ajuste del mando de enfoque.*

AJUSTE DEL OCULAR

Sus binoculares Bushnell Spectator Sport Zoom están equipados con **oculares giratorios (E)** diseñados para su comodidad y para excluir la luz extraña. En el caso de usuarios sin gafas, gire los oculares en sentido contrario a las agujas del reloj hasta que queden bloqueados en la posición completamente hacia “arriba”. Si lleva gafas, asegúrese de que los oculares estén en la posición completamente hacia abajo; esto acercará sus ojos a la lente de los binoculares, permitiéndole ver el campo visual completo. Para bajar los oculares de la posición completamente hacia “arriba”, gírelos en el sentido de las agujas del reloj. También es posible fijar los oculares en una posición “intermedia” entre completamente hacia arriba o completamente hacia abajo, lo que podría ser más conveniente para algunas personas.

CORREA PARA CUELLO

Para colocar la correa, pase los extremos de la correa por las orejetas (*Fig. 2, b*) en cada uno de los costados de los binoculares y luego páselas nuevamente por la hebilla de plástico. Ajuste la posición de los binoculares sobre el pecho de tal forma que cuelguen según su gusto; para ello cambie la longitud de la parte de la cinta que pasa a través de la orejeta y la hebilla (en igual medida en ambos lados).

INSTRUCCIONES PARA EL MANTENIMIENTO

Sus binoculares Bushnell Spectator Sport Zoom le proporcionarán años de servicio de calidad si reciben el cuidado normal que se le debe dar a cualquier instrumento óptico de calidad.

- Evite los golpes violentos y las caídas.
- Almacénelo en un sitio fresco y seco.

LIMPIEZA DE LA LENTE

Para limpiar la lente de sus binoculares sin correr el riesgo de rayar el cristal o de dañar las capas antireflectivas, siga estos pasos:

1. Sople el polvo o suciedad de las lentes (o use un cepillo para lentes).
2. Después de haber retirado el polvo o la suciedad sueltos, para quitar las marcas de piel oleosa o huellas digitales si es necesario, respire sobre la lente y limpie la condensación con un paño de microfibra, frotando suavemente con un movimiento circular. El uso de un paño áspero texturado o sucio (falda de camisa, toalla de papel, etc.) o frotar innecesariamente puede rallar la superficie de la lente y eventualmente causar daños permanentes.
3. Si se requiere una limpieza más profunda, se puede usar tejido para lentes fotográficas y líquidos para lentes tipo fotográfico o alcohol isopropílico (*sin frotar*). Aplique siempre el producto en el paño; nunca directamente sobre la lente.



**NUNCA MIRE DIRECTAMENTE AL SOL CON SUS PRISMÁTICOS,
YA QUE ESTO PODRÍA CAUSARLE DAÑOS IMPORTANTES EN LOS OJOS**

GARANTÍA LIMITADA PARA TODA LA VIDA

Su producto Bushnell® está garantizado contra defectos de material y fabricación durante toda la vida del propietario original. La Garantía Limitada para Toda la Vida es una expresión de la confianza que tenemos en nuestros materiales y en la fabricación mecánica de nuestros productos, que le garantiza un servicio fiable durante toda la vida. En caso de defectos bajo esta garantía, nosotros, a nuestra opción, repararemos o sustituiremos el producto siempre que lo devuelva con portes pagados. Esta garantía no cubre defectos causados por el uso indebido, ni por un manejo, instalación o mantenimiento del producto inapropiados, o el mantenimiento hecho por otro que no sea un Centro de Servicio Autorizado de Bushnell.

Cualquier envío en Estados Unidos o Canadá que se haga bajo garantía deberá venir acompañado por lo siguiente:

1. Un cheque/giro postal por la cantidad de 10 dólares para cubrir los gastos de manejo y envío
2. Nombre y dirección donde quiere que se le envíe el producto
3. Una explicación del defecto
4. Prueba de compr

El producto debe empaquetarse bien en una caja resistente para evitar que se dañe durante el transporte, y enviarse con portes pagados a la dirección que se muestra a continuación:

En EE UU, enviar a:

Bushnell Outdoor Products

Attn.: Repairs

9200 Cody

Overland Park, Kansas 66214

En CANADÁ, enviar a:

Bushnell Outdoor Products

Attn.: Repairs

140 Great Gulf Drive, Unit # B

Vaughan, Ontario L4K 5W5

En el caso de los productos comprados fuera de los Estados Unidos o Canadá, llame al distribuidor local para la información pertinente sobre la garantía. En Europa también puede llamar al:

Bushnell Germany GmbH

European Service Centre

Mathias-Brüggen-Str. 80

D-50827 Köln

GERMANY

Tel: +49 221 995568-0

Fax: +49 221 995568-20

Esta garantía le ofrece derechos legales específicos.

Puede que tenga otros derechos que varían de un país a otro.

©2014 Bushnell Outdoor Products

Herzlichen Glückwunsch zum Erwerb Ihres neuen Fernglases von Bushnell. Das Sepctator Sport Zoom ist mit mehrfachvergüteter Optik und Hochleistungs-BaK-4 Porro-Prismen für eine maximale Lichtausbeute ausgestattet. Das Ergebnis sind Bilder mit exzellenter Randschärfe. Durch den großen Brennweitenbereich (von achtfacher bis 24-facher Vergrößerung) können Sie das gesamte Motiv oder ein entferntes Detail genau erfassen. Dieses Präzisions-Sichtsystem ist in einem leichten (nur 336 g schweren), optimal ausgewogenen, schicken und benutzerfreundlichen Fernglas untergebracht. Eine klare, stadionerprobte Tasche ist im Lieferumfang enthalten.

Diese Anleitung hilft Ihnen, das Gerät optimal zu nutzen, und erläutert Ihnen die Anpassung des Fernglases an Ihre Augen, die Verwendung der Funktionen und Zubehörteile, und die Pflege dieses hochwertigen optischen Instruments. Lesen Sie die Anweisungen vor dem Gebrauch des Fernglases sorgfältig durch.

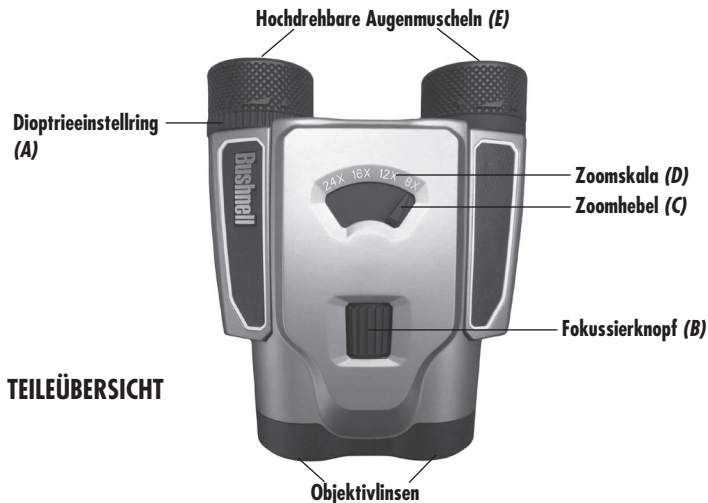

AUGENPASSUNG

Anpassung der Pupillendistanz

Der Abstand zwischen den Augen wird als „Pupillendistanz“ bezeichnet und ist von Mensch zu Mensch unterschiedlich. Um das Fernglas genau auf Ihre Pupillendistanz einzustellen, führen Sie die folgenden einfachen Schritte durch:



(Abb. 1)

1. Halten Sie das Fernglas wie gewohnt mit den Okularen nah an den Augen.
2. Drehen bzw. drücken/ziehen Sie vorsichtig die schwenkbaren Okulare nach innen (näher zusammen) oder nach außen (weiter auseinander) (Abb. 1), bis Sie ein einziges kreisförmiges Feld sehen, wenn Sie durch das Fernglas schauen. Stellen Sie das Fernglas vor jedem Gebrauch auf diese Weise ein.

Anpassung an die individuelle Sehstärke

Da die Sehstärke von Mensch zu Mensch unterschiedlich ist, verfügt Ihr Bushnell Spectator Sport Zoom-Fernglas über eine Dioptrieeinstellfunktion, mit der Sie das Fernglas an Ihre Sehstärke anpassen können. Führen Sie folgende Schritte aus:

FOKUSSIEREN

1. Passen Sie die Pupillendistanz wie unter „Anpassung der Pupillendistanz“ beschrieben an, (Abb. 1), bis Sie ein einziges kreisförmiges Bild sehen.
2. Der **Dioptrieeinstellung (Teileübersicht, A)** befindet sich auf der rechten Seite unmittelbar unter der Augenmuschel.
3. Achten Sie darauf, dass die Dioptrieeinstellung zu Anfang auf „Null“ steht, indem Sie den Ring drehen, bis der Anzeigepfeil (Abb. 2, a) auf der weißen „Punkt“-Markierung zwischen der „+“- und „-“-Dioptriemarkierung auf dem Fernglas erscheint.
4. Halten Sie stets beide Augen geöffnet.
5. Decken Sie die Objektivlinse (Vorderlinse) der rechten Fernglasseite mit der Hand ab.



(Abb. 2)

6. Fokussieren Sie ein entferntes Objekt mit feinen Details (z. B. eine Backsteinmauer, Äste usw.) mithilfe des mittleren **Fokussierrades (B)**, bis das Objekt durch die linke Seite des Fernglases eine optimale Schärfe erreicht.
7. Decken Sie die rechte Objektivlinse auf, verschließen Sie stattdessen die linke Objektivlinse, und betrachten Sie dasselbe Objekt.
8. Drehen Sie den Dioptrieeinstellung, um dasselbe entfernte Objekt auf der rechten Seite zu fokussieren. Verdrehen Sie den Dioptriemechanismus nicht gewaltsam - wenn es Ihnen nicht gelingt, das Objekt durch Dioptrieeinstellung scharf zu stellen, prüfen Sie mit Hilfe des Mittelknopfes, ob die linke Seite noch korrekt fokussiert ist. Die Dioptrieeinstellung erfolgt nur für die rechte Seite.
9. Jetzt sollte Ihr Fernglas an Ihre Augen angepasst sein. Sie können das Fernglas jetzt durch einfaches Drehen des Fokussierrades in der Mitte auf jede beliebige Distanz einstellen. Notieren Sie sich die Dioptrieeinstellung für Ihre Sehstärke (wie weit sich der Anzeigepfeil jetzt in „+“- oder „-“-Richtung befindet), sodass Sie später schnell darauf zugreifen können.

VERWENDUNG DES ZOOM

Mit dem Spectator Sport Zoom können Sie von Standard-Fernglasstärke mit achtfacher Vergrößerung bis auf 24-fache Vergrößerung umschalten (bei der die Objekte 24 mal so nah erscheinen). Verschieben Sie hierzu einfach den **Zoomhebel (C)** auf der **Zoomkala (D)** von „8x“ auf „24x“ oder schieben Sie ihn auf eine dazwischenliegende Position – je nachdem, welchen Vergrößerungsfaktor Sie für das Motiv wünschen. *Hinweis: Wenn Sie das Fernglas mit einer 24-fachen Zoomeinstellung fokussieren, ist es weniger aufwendig, den Zoom auf geringere Vergrößerungsfaktoren zurückzusetzen. Beim Zoomen von einem niedrigen auf einen hohen Vergrößerungsfaktor ist der Fokusknopf in der Regel nachzujustieren.*

EINSTELLEN DER AUGENMUSCHELN

Ihr Bushnell Spectator Sport Zoom-Fernglas ist mit hochdrehbaren **Augenmuscheln(E)** ausgestattet, um den Anwendungskomfort zu erhöhen und das Eindringen von Außenlicht zu verhindern. Anwender ohne Brille können die Augenmuscheln so lange nach links drehen, bis sie in der höchsten Position einrasten. Wenn Sie eine Brille tragen, müssen die Augenmuscheln vollständig heruntergedreht sein - so gelangen Ihre Augen näher an die Fernglaslinse, so dass Sie das vollständige Blickfeld erfassen können. Zum Herunterdrehen

aus der hochgedrehten Position drehen Sie die Augenmuskeln einfach im Uhrzeigersinn. Sie können die Augenmuskeln auch in eine Mittelposition zwischen der vollständig nach oben oder unten gedrehten Position einstellen; einige Benutzer können diese Position als angenehmer empfinden.

TRAGEGURT

Zur Befestigung des Tragegurts fädeln Sie die Enden des Tragegurts durch die Gurtösen (Abb. 2, b) auf beiden Seiten des Fernglases, dann zurück durch die Plastikschnalle. Stellen Sie die Position des um Ihren Hals hängenden Fernglases auf Ihrer Brust so ein, wie Sie es bevorzugen, indem Sie die Länge des durch die Öse und die Schnalle reichenden Gurteils (auf beiden Seiten gleich lang) ändern.

HANDHABUNGSHINWEISE

Ihr Bushnell Spectator Sport Zoom Fernglas wird viele Jahre einwandfrei funktionieren, wenn es die für ein optisches Präzisionsgerät angemessene Pflege erhält.

- Stöße und Herunterfallen vermeiden.
- An einem kühlen und trocken Ort aufbewahren.

REINIGUNG DER LINSE

Führen Sie zur Reinigung der Optik des Fernglases folgende Schritte aus, damit dabei das Glas nicht verkratzt und die Antirefleksionsbeschichtungen nicht beschädigt werden:

1. Pusten Sie Staub oder Schmutz vom Objektiv. Verwenden Sie hierzu einen weichen, sauberen Objektivpinsel.
2. Entfernen Sie anschließend, sofern erforderlich Hautfett oder Fingerabdrücke, indem Sie auf die Linse pusten und das Kondensat mit einem Mikrofasertuch vorsichtig in kreisförmiger Bewegung entfernen. Rauh gefaserte/verunreinigte Tücher (Hemdenärmel, Küchenpapier) und unnötiges Reiben führen zu Kratzern auf der Objektivoberfläche und dadurch zu bleibenden Beschädigungen.
3. Falls eine gründlichere Reinigung notwendig ist, können Sie ein Objektivreinigungstuch und Objektivpflegemittel oder Isopropylalkohol (aber keinen Reinigungsalkohol) verwenden. Geben Sie das Reinigungsmittel stets auf das Tuch und niemals direkt auf das Objektiv.



**SCHAUEN SIE MIT DEM FERNGLAS NIEMALS DIREKT IN DIE SONNE,
DENN DAS KÖNNTE IHRE AUGEN SCHÄDIGEN**

BESCHRÄNKTE LEBENSLANGE GARANTIE

Sie erhalten für Ihr Bushnell®-Produkt eine lebenslange Garantie. Die Garantie gilt für den Erstbesitzer und erstreckt sich auf Material- und Herstellungsfehler. Die beschränkte lebenslange Garantie ist Ausdruck unseres Vertrauens in die Materialien und die mechanische Ausführung unserer Produkte und gewährleistet Ihnen einen lebenslangen zuverlässigen Kundendienst. Für den Fall, dass ein Mangel im Rahmen dieser Garantie auftritt, werden wir das Produkt nach unserer Wahl reparieren oder austauschen, vorausgesetzt, dass Sie das Produkt freigemacht zurückschicken. Von dieser Garantie ausgeschlossen sind Schäden, die auf Missbrauch, unsachgemäße Behandlung, Installations- oder Wartungsarbeiten, die nicht von einer autorisierten Bushnell-Kundendienstabteilung vorgenommen werden, zurückzuführen sind.

Jeder Rücksendung in die USA oder nach Kanada im Rahmen dieser Garantie müssen folgende Dokumente und Angaben beigefügt werden:

1. Ein Scheck/eine Zahlungsanweisung in Höhe von 10,00 USD zur Abdeckung der Porto- und Bearbeitungskosten
2. Name und Anschrift für die Rücksendung des Produkts
3. Eine Erläuterung des Mangels
4. Kaufbeleg

Das Produkt sollte zur Vermeidung von Transportschäden gut verpackt in einem stabilen Versandkarton an die nachstehend aufgeführte Adresse geschickt werden, wobei die Gebühren für die Rücksendung im Voraus zu entrichten sind :

Adresse in die USA :
Bushnell Outdoor Products
Attn.: Repairs
9200 Cody
Overland Park, Kansas 66214

Adresse nach KANADA:
Bushnell Outdoor Products
Attn.: Repairs
140 Great Gulf Drive, Unit # B
Vaughan, Ontario L4K 5W5

For products purchased outside the United States or Canada please contact your local dealer for applicable warranty information. In Europe you may also contact Bushnell at:

Bushnell Germany GmbH
European Service Centre
Mathias-Brüggen-Str. 80
D-50827 Köln
GERMANY
Tel: +49 221 995568-0
Fax: +49 221 995568-20

Mit dieser Garantie erwerben Sie bestimmte Rechtsansprüche.

Sie haben möglicherweise darüber hinaus noch andere Rechte, die von Land zu Land variieren.

©2014 Bushnell Outdoor Products

Grazie per aver acquistato il nuovo binocolo Bushnell. Il modello Spectator Sport Zoom è dotato di ottica a rivestimenti multipli e prismi Porro BaK-4 ad alte prestazioni, in grado di ottimizzare la luce disponibile, producendo immagini caratterizzate dal massimo livello di definizione fino ai bordi. L'ampia escursione dello zoom (con fattore da 8 a 24) permette di osservare l'intera scena o mettere a fuoco i dettagli più distanti. Questo sistema di visualizzazione di precisione è contenuto in un binocolo leggero (solo 227 g), perfettamente bilanciato, elegante e di facile utilizzo. Comprende una custodia di trasporto trasparente, approvata per l'uso negli stadi.

Il presente manuale aiuta a ottenere le migliori prestazioni spiegando come regolare il binocolo per i propri occhi e come aver cura di questo eccellente dispositivo ottico. Leggere accuratamente le istruzioni prima di usare il binocolo.

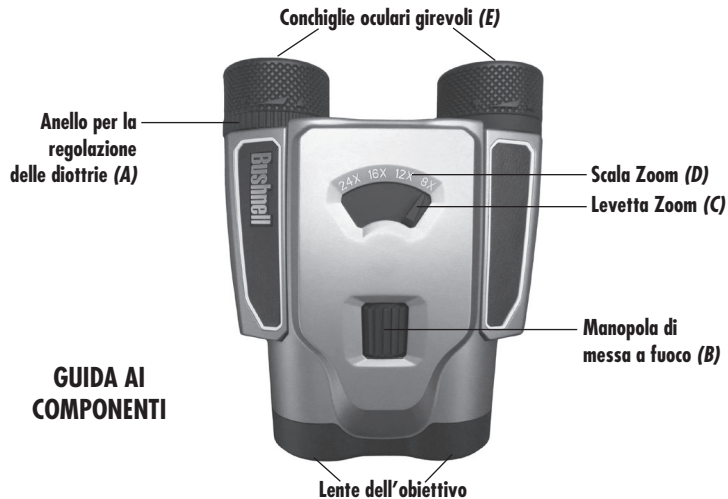

REGOLAZIONI PER GLI OCCHI

Come regolare la distanza interpupillare

La distanza fra gli occhi, chiamata "distanza interpupillare", varia da persona a persona. Per impostare il binocolo per la distanza fra i propri occhi, seguire questi semplici passaggi:

1. Tenere il binocolo normalmente, con gli oculari vicini agli occhi.
2. Ruotare (spingendolo o tirandolo leggermente) gli oculari girevoli verso l'interno (per ravvicinarli) o verso l'esterno (per allontanarli) (Fig. 1), finché non si vede un unico campo circolare guardando attraverso il binocolo. Reimpostare sempre il binocolo in questa posizione prima dell'uso.



(Fig. 1)

Come eseguire la regolazione in base alla capacità visiva individuale

Poiché la capacità visiva varia da una persona all'altra, il binocolo Bushnell Spectator Sport Zoom dispone di una funzione di regolazione diottrica che permette di regolare con precisione il binocolo in base alla propria capacità visiva. Seguire le seguenti istruzioni per la messa a fuoco.

MESSA A FUOCO

1. Regolare la distanza interpupillare come descritto in "Come regolare la distanza interpupillare" (Fig. 1) finché non si vede un'unica immagine circolare.
2. L'anello per la regolazione delle diottrie (**Guida ai componenti, A**) si trova sul lato destro, subito sotto la conchiglia oculare.
3. Per iniziare, assicurarsi che la regolazione delle diottrie sia in posizione "zero", ruotando l'anello fino a quando la freccia indicatrice sull'anello (Fig. 2, a) non indica il punto bianco fra i segni "+" e "-" delle diottrie sul binocolo.
4. Tenere sempre aperti entrambi gli occhi.
5. Coprire con una mano la lente dell'obiettivo (frontale) sul lato destro del binocolo.



(Fig. 2)

6. Usando la manopola centrale di **messa a fuoco (B)**, mettere a fuoco un oggetto distante con dettagli minuti (per esempio un muro di mattoni, i rami di un albero ecc.) fino a quando i dettagli sul lato sinistro del binocolo non hanno la massima nitidezza.

7. Scoprire la lente dell'obiettivo sul lato destro, quindi coprire quella di sinistra e osservare lo stesso oggetto.

8. Ruotare l'anello di regolazione delle diottrie per mettere a fuoco lo stesso oggetto lontano sul lato destro. Evitare di ruotare eccessivamente o di forzare il meccanismo di regolazione delle diottrie se non è possibile mettere a fuoco l'oggetto con la regolazione delle diottrie, assicurarsi che il lato sinistro sia ancora correttamente a fuoco regolando la manopola centrale. La regolazione delle diottrie agisce solo sul lato destro.

9. Il binocolo dovrebbe ora essere regolato secondo la capacità visiva. È ora possibile eseguire la messa a fuoco a qualsiasi distanza, semplicemente ruotando la manopola centrale di messa a fuoco. Per le future regolazioni, prender nota dell'impostazione delle diottrie per la propria capacità visiva (posizione della freccia indicatrice in direzione "+" o "-").

USO DELLO ZOOM

Il binocolo Spectator Sport Zoom consente di eseguire lo zoom dall'impostazione standard con ingrandimento 8x, fino a un'immagine con notevole ingrandimento 24x (gli oggetti appaiono 24 volte più vicini). Far scorrere semplicemente la **levetta Zoom (C)** da "8x" sulla **scala Zoom (D)** fino a "24x", oppure fermarsi su qualsiasi posizione intermedia, per scegliere l'ingrandimento preferito per il soggetto. *Nota: se si mette a fuoco il binocolo con lo zoom impostato a 24x, sarà meno necessario ripetere la messa a fuoco passando a impostazioni di potenza inferiori. Lo zoom da una potenza bassa a una potenza più alta richiede solitamente qualche regolazione sulla manopola della messa a fuoco.*

REGOLAZIONE DELLA CONCHIGLIA OCULARE

Il binocolo Bushnell Spectator Sport Zoom è provvisto di **conchiglie oculari pieghevoli (E)**, progettate per una maggiore comodità di osservazione e per escludere la luce esterna. Gli utenti senza occhiali devono ruotare le conchiglie in senso antiorario, fino a quando non si bloccano in posizione completamente "alzata". L'utente che gli occhiali deve assicurarsi che le conchiglie si trovino in posizione abbassata. Questo premetterà di avvicinare maggiormente gli occhi alle lenti, in modo da osservare l'intero campo visivo.

Per abbassare le conchiglie oculari dalla posizione completamente “alzata” ruotarle in senso orario. È possibile, per soddisfare meglio alcuni utenti, impostare le conchiglie in posizione “intermedia” fra quella completamente alzata e quella completamente abbassata..

TRACOLLA

Per agganciare la tracolla, infilarne le estremità negli occhielli (*Fig. 2, b*) posti su ciascun lato del binocolo e poi di nuovo nella fibbia in plastica. Regolare la posizione del binocolo sul petto per tenerlo a tracolla nella posizione preferita, cambiando la lunghezza della parte di cinghia che passa attraverso l’occhiello e la fibbia, in modo da pareggiarne la lunghezza su entrambi i lati.

ISTRUZIONI PER LA MANUTENZIONE

Il binocolo Bushnell Spectator Sport Zoom durerà per anni senza problemi, purché venga prestata la normale cura usata per qualsiasi strumento ottico di precisione.

- Evitare di urtarlo e di lasciarlo cadere.
- Conservarlo in luogo asciutto e fresco.

PULIZIA DELLE LENTI

Per pulire l’ottica del binocolo senza rischio di graffiare il vetro o di danneggiare gli strati antiriflettenti, seguire questi passaggi:

1. Rimuovere eventuali tracce di polvere e frammenti, usando un pennello morbido per lenti.
2. Dopo aver rimosso la polvere e i detriti staccati, rimuovere se necessario il sebo della pelle o le ditate alitando sulla lente e cancellando la condensa con un panno in microfibra, sfregando delicatamente con un movimento circolare. L’utilizzo di un tessuto a trama grossa o sporco (angolo della camicia, asciugamano di carta, ecc.) o lo sfregamento eccessivo possono graffiare la superficie delle lenti e causare danni permanenti.
3. Per una pulizia più a fondo, usare un panno per lenti fotografiche e liquido detergente speciale per lenti fotografiche, oppure alcol isopropilico (*non alcol disinfettante*). Versare sempre il liquido sul panno, mai direttamente sulle lenti.



**NON GUARDARE DIRETTAMENTE IL SOLE CON IL BINOCOLO,
POTREBBE CAUSARE DANNI GRAVI AGLI OCCHI**

GARANZIA LIMITATA A VITA

Si garantisce che questo prodotto Bushnell® sarà esente da difetti di materiale e fabbricazione finché rimarrà in possesso del proprietario originale. La presente garanzia limitata a vita esprime la nostra fiducia nei materiali e nella fabbricazione dei nostri prodotti e l'assicurazione di anni e anni di servizio affidabile. In caso di difetto durante il periodo di garanzia, a nostra discrezione ripareremo o sostituiremo il prodotto purché sia restituito franco destinatario. Sono esclusi dalla garanzia eventuali danni causati da abuso, maneggiamento improprio, installazione o manutenzione eseguiti da persone non autorizzate dal servizio di assistenza Bushnell.

A un prodotto restituito negli Stati Uniti o in Canada e coperto da questa garanzia occorre allegare quanto segue.:

1. Assegno/ordine di pagamento per l'importo di 10 SUS per coprire i costi di spedizione.
2. Nome e indirizzo da utilizzare per la restituzione del prodotto.
3. Una spiegazione del difetto.
4. Scontrino.

Il prodotto deve essere imballato in una scatola robusta, per prevenire danni durante il trasporto, e va spedito franco destinatario a uno dei seguenti indirizzi.

Recapito NEGLI STATI UNITI :

Bushnell Outdoor Products
Attn.: Repairs
9200 Cody
Overland Park, Kansas 66214

Recapito IN CANADA :

Bushnell Outdoor Products
Attn.: Repairs
140 Great Gulf Drive, Unit # B
Vaughan, Ontario L4K 5W5

Per prodotti acquistati fuori degli Stati Uniti o del Canada, rivolgersi al rivenditore per le clausole pertinenti della garanzia.

In Europa si può anche contattare la Bushnell a questo numero:

Bushnell Germany GmbH
European Service Centre
Mathias-Brüggen-Str. 80
D-50827 Köln
GERMANY
Tel: +49 221 995568-0
Fax: +49 221 995568-20

Questa garanzia dà specifici diritti legali.
Eventuali altri diritti variano da una nazione all'altra.

©2014 Bushnell Outdoor Products

Bushnell®

For further questions or additional information please contact:

Bushnell Outdoor Products
9200 Cody, Overland Park, Kansas 66214
(800) 423-3537
www.bushnell.com

©2014 Bushnell Outdoor Products