

Bushnell®

STEALTHVIEW II 3 x 32 DIGITAL NIGHT VISION w/ Color LCD



**INSTRUCTION
MANUAL**

Model #: 260332 / 260333
Lit. #: 98-1576/03-13

ENGLISH	4
FRANÇAIS	11
ESPAÑOL	18
DEUTSCH	25
ITALIANO	32
PORTUGUÊS	34

PARTS AND CONTROLS REFERENCE

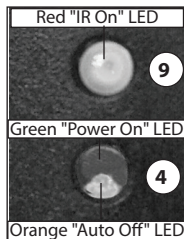
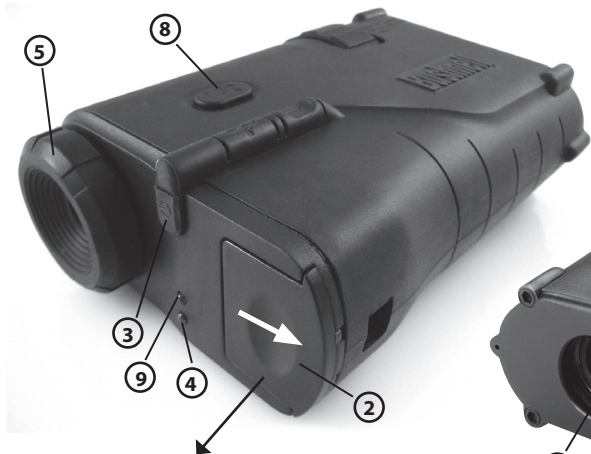

Indicator LEDs detail

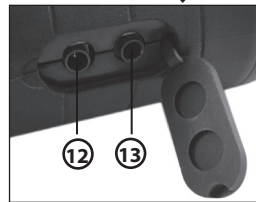

Congratulations on the purchase of your Bushnell® Digital Color Night Vision. Comprised of high quality electronics and optics, the Bushnell Digital Color unit is a hand-held digital night vision viewing system that utilizes a low-light complementary metal oxide semiconductor (CMOS) sensor providing images comparable to generation 2 & 3 resolution. Day and Night time images are magnified and displayed on a Color LCD micro display screen, which provides a color image when ambient light conditions are high enough, and a desaturated color or neutral, monochrome image (not the typical "green screen" night vision) under lower ambient light conditions. The Digital Color Night Vision also contains an RCA video output port which allows live transmission to video camcorders, computer lap tops / monitors, and television screens.

HOW DIGITAL NIGHT VISION WORKS

Bushnell Digital Night Vision products collect existing light through the objective lens. The light is then processed through a highly sensitive CMOS sensor and transferred to the micro liquid crystal display (color LCD). Images viewed on the LCD are magnified 3 times. An infrared illuminator provides a light source to enable viewing in total darkness.

The Bushnell Digital Color Night Vision unit is ideal for camping, caving, scouting, maritime navigation, and observing wildlife under the veil of darkness, patrolling warehouses and similar surveillance operations where light is scarce.

OPERATING INSTRUCTIONS

1. Slide the battery compartment door (2) open in the direction of the white arrow. Insert four AA alkaline or four AA lithium batteries into the battery compartment (batteries not included). Be sure to observe the polarity indicators as shown to the right of the battery compartment. The "+" ends of the lower pair of batteries should be facing out (towards the battery door), and the "-" ends of the upper pair of batteries should be facing out.
2. Remove the front lens cover. When finished using the unit, replace the cover to protect the objective lens (1) and IR light (7).
3. Press the ON/OFF switch (3) to power the device on. A green LED light (4) indicates that the power is on. To extend battery life, the unit will turn off automatically after 2 minutes (if no buttons are pressed). To cancel this auto-off function, briefly press and release the IR switch (8) on the top of the unit. The power will then remain on until you turn it off manually with the ON/OFF switch. The orange light on the lower half of the power indicator light (4) will glow if the unit is in auto-off mode (default), and will turn off if you cancel the auto-off function. If the batteries become weak, the green power indicator LED will blink. To turn the unit off manually, push and hold the power button for at least two seconds. When you release the button, the power indicator LED will go out.
4. View through the eyepiece (5) and select an object to focus on.

5. To focus the image, first rotate the eyepiece rubber ring (5) until the edges of the LCD display appear sharp to your vision. Next, rotate the objective lens focus wheel (6) until the object is in focus and the view is clearest. At this point, the display focus (eyepiece ring) is set for your individual eyesight and will not require further adjustment when viewing objects at different distances. When changing the viewing distance, simply rotate the main focus wheel (6) until the image is in focus.
6. The Digital Night Vision has a light level sensor on the front of the unit (14) which detects low light conditions and automatically turns on an infrared illuminator (7) to improve image quality. When the IR light is on, this is indicated by the red LED (9) above the power indicator. You can also turn the IR illuminator on manually anytime, even if ambient light levels are high, by pressing and **holding** the IR switch (8) for a at least two seconds (when you release the switch, you will see the red IR illuminator LED indicator, confirming the IR illuminator is on now).
7. To increase the brightness of the IR illuminator, press the "+" key (10). This can be used to extend your viewing distance. To decrease the brightness of the IR illuminator, press the "-" key. This can be helpful in improving the LCD display viewing quality (by avoiding "wash out") in very low light conditions or complete darkness.
8. While moving from viewing one object to another object, it might be necessary to rotate the objective lens focus wheel and adjust the IR illuminator brightness in order to achieve the best image quality.
9. The Digital Night Vision includes a video output ("TV Out") jack (13). This port allows one to transmit images to an external video monitor or video recorder. Plug the output video cable into the video output jack ("TV Out"). When the Digital Color Night Vision is connected to compatible video equipment, the image produced by the unit can be monitored and/or recorded. **Note: Model 260332 is compatible with the NTSC video system used in the US and Canada. Model 260333 is compatible with the PAL video system used in many other countries.**
10. The Digital Color Night Vision also includes a 6 volt auxiliary power input jack (12). To connect the Digital Night Vision to a household outlet, use the included 6 volt AC power adapter. **Note that this feature is not intended to recharge AA batteries of any type, and should not be used for that purpose. It simply provides an option for an external power source.**

NOTE: When the batteries are inserted and the external power source is turned on, the device operates on the external power source. If you unplug the external power source, and you want to use the battery source, you have to press the ON button (3) to make the device operate.

NOTE: A standard tripod mounting socket is provided on the bottom of the unit. Remove the round rubber plug near the center of the bottom face of the unit and set it aside.

TROUBLESHOOTING

Unit will not turn on

1. Check that the batteries are installed correctly (2). If the batteries are installed correctly and the batteries are good, then the greenLED indicator light should be on steadily.
2. Check that the power button (3) has been pressed.

Power does not stay on

1. Replace the batteries when they become weak.
2. The unit normally turns off automatically after 2 minutes to conserve battery power. To defeat this, briefly press the IR switch.

Image is not focused.

1. Adjust the objective focus wheel (6) and eyepiece display focus (5).
2. Make sure you are not too close to the object you are viewing.

***For any other problems or questions, please contact Bushnell Customer Service at:
(800) 423-3537 • www.bushnell.com***

CARE AND MAINTENANCE

Your Bushnell Digital Night Vision device was designed to provide many years of reliable service. To ensure that you get the most enjoyment out of your Digital Night Vision device, always obey the following warnings and precautions.

- Do not open the body of the device or otherwise attempt to service this device.
- Always store the device in a dry, well ventilated room.
- Keep the device away from any heating and air conditioning vents or other heating devices, direct sunlight, and moisture.
- Avoid dropping or otherwise shocking the unit. Although designed for rugged outdoor use, this device incorporates a sophisticated digital circuitry which could be damaged in extreme cases of misuse.
- Clean the optical lens with a professional lens cleaning supplies.
- Clean the exterior of the device with a soft clean cloth.
- Avoid removing the eyepiece as the LCD display could become damaged.
- Do not leave the device in direct sunlight or rain.
- Remove the batteries if the device will not be used for longer than a few weeks.

SPECIFICATIONS

Magnification:	3x
Objective Size:	32 mm
Battery Type:	4 AA batteries (not included), alkaline, lithium or NiMh rechargeable
Viewing Range:	1-328 ft. / .3-100m
Field of View:	70 ft @ 100 yds / 23m @ 100m
Operating Temperature Range:	14-104 / -10 ~ 40 C (Humidity >90%)
Dimensions:	5.9 x 3.8 x 2.0 in. / 150 x 95 x 51 mm
Weight:	13.4 oz. /380g
Tripod Mountable:	Yes
Video Out:	(Model# 260332) NTSC video standard. <i>Note: low ambient light operation may create low signal levels.</i> (Model# 260333) PAL video standard.
External AC Power Adapter:	6V DC, 1A, plug polarity=positive tip <i>Note: Included with model 260332 only.</i>

ONE-Year LIMITED WARRANTY

Your Bushnell® product is warranted to be free of defects in materials and workmanship for one year after the date of purchase. In the event of a defect under this warranty, we will, at our option, repair or replace the product, provided that you return the product postage prepaid. This warranty does not cover damages caused by misuse, improper handling, installation, or maintenance provided by someone other than a Bushnell Authorized Service Department.

Any return made under this warranty must be accompanied by the items listed below:

- 1) A check/money order in the amount of \$10.00 to cover the cost of postage and handling
- 2) Name and address for product return
- 3) An explanation of the defect
- 4) Proof of Date Purchased
- 5) Product should be well packed in a sturdy outside shipping carton, to prevent damage in transit, with return postage prepaid to the address listed below:

IN U.S.A. Send To:

Bushnell Outdoor Products
Attn.: Repairs
9200 Cody
Overland Park, Kansas 66214

IN CANADA Send To:

Bushnell Outdoor Products
Attn.: Repairs
25A East Pearce Street, Unit 1
Richmond Hill, Ontario L4B 2M9

For products purchased outside the United States or Canada please contact your local dealer for applicable warranty information. In Europe you may also contact Bushnell at:

Bushnell Germany GmbH
European Service Centre
Mathias-Brüggen-Str. 80
D-50827 Köln
GERMANY
Tél: +49 221 995568-0
Fax: +49 221 995568-20

This warranty gives you specific legal rights.
You may have other rights which vary from country to country.

©2013 Bushnell Outdoor Products

FCC NOTE

This equipment has been tested and found to comply with the limits for a Class B digital device, pursuant to Part 15 of the FCC Rules. These limits are designed to provide reasonable protection against harmful interference in a residential installation. This equipment generates, uses and can radiate radio frequency energy and, if not installed and used in accordance with the instructions, may cause harmful interference to radio communications. However, there is no guarantee that interference will not occur in a particular installation. If this equipment does cause harmful interference to radio or television reception, which can be determined by turning the equipment off and on, the user is encouraged to try to correct the interference by one or more of the following measures:

- Reorient or relocate the receiving antenna.
- Increase the separation between the equipment and receiver.
- Connect the equipment into an outlet on a circuit different from that to which the receiver is connected.
- Consult the dealer or an experienced radio/TV technician for help.

Shielded interface cable must be used with the equipment in order to comply with the limits for a digital device pursuant to Subpart B of Part 15 of FCC Rules.

Specifications and designs are subject to change without any notice or obligation on the part of the manufacturer.



Disposal of Electric and Electronic Equipment

(Applicable in the EU and other European countries with separate collection systems)

This equipment contains electric and/or electronic parts and must therefore not be disposed of as normal household waste. Instead, it should be disposed at the respective collection points for recycling provided by the communities. For you, this is free of charge.

If the equipment contains exchangeable (rechargeable) batteries, these too must be removed before and, if necessary, in turn be disposed of according to the relevant regulations (see also the respective comments in this unit's instructions). Further information about the subject is available at your community administration, your local waste collection company, or in the store where you purchased this equipment.



FRANÇAIS

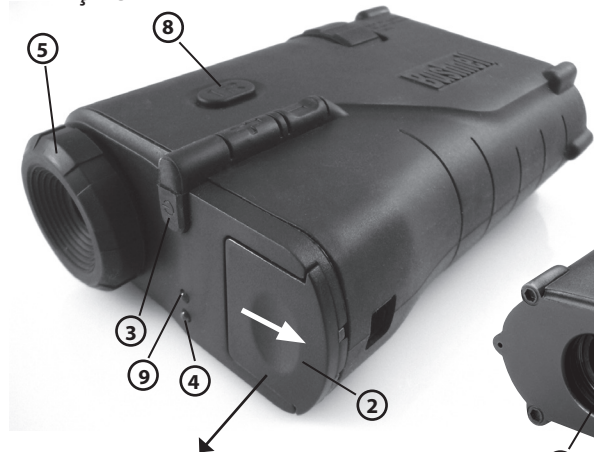

LED "IR Marche" rouge

9

LED "Marche" vert

4

LED "Arrêt Auto" orange

Détail de l'indicateur LED

REFERENCE CONTROLES ET PIECES

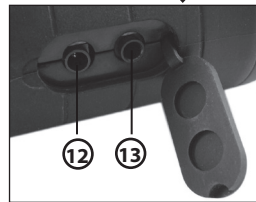

12

13

FRANÇAIS

Félicitation pour l'achat de votre Bushnell® Vision Nocturne Couleur Digitale Compromis entre optiques et électronique hautes qualités, l'unité de couleur numérique Bushnell est un système de lecture de vision nocturne digital portable qui utilise un capteur semi-conducteur oxyde métallique complémentaire à faible niveau de lumière (CMOS) fournissant des images comparables à la résolution de génération 2&3 Les images de jour et de nuit sont grossies et affichées sur un micro écran LCD couleur, qui fournit une image couleur quand les conditions lumineuses ambiantes sont assez élevées, et une image monochrome de couleur désaturée ou neutre (et non la classique vision nocturne "écran vert") quand les conditions lumineuses ambiantes sont faibles. La Vision Nocturne Couleur Numérique contient également un port de sortie vidéo RCA qui permet une transmission en direct vers un enregistreur vidéo, un ordinateur portable, un moniteur, ou une télévision.

COMMENT LA VISION NOCTURNE DIGITALE FONCTIONNE

La Vision Nocturne Digitale Bushnell produit une lumière existante collectée à travers une lentille de focalisation. La lumière est ensuite acheminée à travers un capteur hautement sensible CMOS et transférée vers un micro affichage à cristaux liquides (LCD couleur). Les images visualisées sur le LCD sont grossies 3 fois. Un illuminateur d'assistance infrarouge fournit une source lumineuse pour permettre de voir dans l'obscurité totale.

L'unité Bushnell de Vision Nocturne Couleur Numérique est idéale pour le camping, l'exploration, la reconnaissance, la navigation maritime, et l'observation de la nature sauvage sous un voile d'obscurité, inspection des entrepôts et toutes opérations de surveillance similaires où la lumière est rare.

INSTRUCTIONS DE FONCTIONNEMENT

1. Pour ouvrir faire glisser la porte du compartiment batterie (2) dans la direction de la flèche blanche. Insérer quatre piles alcaline AA ou 4 AA lithium dans le compartiment batterie. Assurez vous d'observer les indicateurs de polarité comme indiqué à droite du compartiment batterie. Le "+" à l'extrémité inférieure des batteries devraient être en face(vers la porte batterie), et le "-" à l'extrémité supérieure des batteries devraient être en face.
2. Enlever le couvre objectif avant. Une fois que vous avez terminé d'utiliser l'unité, remplacez le cache pour protéger les lentilles de focalisation (1) et la lumière IR (7).
3. Appuyer sur le commutateur MARCHÉ/ARRÊT (3) pour mettre le dispositif sous tension. Un LED vert indique que c'est en marche. Pour prolonger la durée de vie des piles, l'unité s'éteindra normalement après 2 minutes (en cas d'inutilisation). Pour annuler cette fonction d'arrêt automatique, appuyer rapidement et relâcher le commutateur IR (8) sur le dessus de l'unité. L'unité sera sous

tension tant que vous n'aurez pas utilisé manuellement le commutateur MARCHE/ARRÊT. La lumière orange de la moitié inférieure du voyant d'alimentation (4) rayonnera si l'unité est en mode d'arrêt automatique (par défaut), et s'éteindra si vous annulez la fonction d'arrêt automatique. Si les piles deviennent faibles, le LED vert du voyant d'alimentation clignotera.

4. Visionner à travers l'oculaire de visée (5) et sélectionner un objet à mettre au point.
5. Pour mettre au point l'image, tout d'abord faire tourner la bague de caoutchouc de l'oculaire de visée (5) jusqu'à ce que, pour votre vue, les bords de votre affichage LCD apparaissent nets. Ensuite, faire tourner la molette de mise au point de l'objectif de visée (6) jusqu'à ce que l'objet soit mis au point et que vous obteniez la vue la plus claire. Dès lors, la mise au point de l'affichage (bague de l'oculaire de visée) est réglée pour votre propre vue et ne demandera pas plus de réglage supplémentaire lors de l'observation d'autres objets situés à des distances différentes. Quand la distance de visée change, faire simplement tourner la molette principale de mise au point (6) jusqu'à ce que l'image soit nette.
6. La Vision Nocturne Numérique possède un capteur de niveau de lumière à l'avant de l'unité (14) qui détecte les conditions d'une lumière faible et passe automatiquement à l'illuminateur d'assistance infrarouge (7) pour améliorer la qualité de l'image. Quand la lumière IR est en marche, ceci est indiqué par le LED (9) situé au-dessus du voyant d'alimentation. Vous pouvez également mettre en marche l'illuminateur d'assistance IR manuellement à tout moment, même si les niveaux de lumière ambiante sont élevés, en appuyant et en maintenant enfoncé le commutateur IR (8) pendant au moins deux secondes (quand vous relâchez le commutateur, le voyant LED de l'illuminateur d'assistance IR devient rouge, confirmant que l'illuminateur d'assistance IR est en marche).
7. Pour augmenter la luminosité de l'illuminateur d'assistance IR, appuyer sur la touche "+" (10). Ceci peut être utilisé pour étendre votre distance d'observation. Pour diminuer la luminosité de votre illuminateur d'assistance IR, appuyer sur la touche "-". Ceci peut être utile pour augmenter la qualité d'observation de l'affichage LCD (en évitant l'effet "délavé") dans des conditions de lumières faibles ou de complète obscurité.
8. Lors du déplacement de l'observation d'un objet à l'autre, il est peut-être nécessaire de faire tourner la molette de mise au point de l'objectif de visée et de régler la luminosité de l'illuminateur d'assistance IR pour avoir la meilleure qualité d'image.
9. La Vision Nocturne Numérique inclut une prise sortie vidéo ("TV Out") (13). Ce port permet de transmettre des images à un moniteur vidéo externe ou un enregistreur vidéo. Brancher le câble de sortie vidéo à la prise de sortie vidéo ("TV Out"). Quand la Vision Nocturne Couleur Numérique est connectée à un équipement vidéo compatible, l'image produite par l'unité peut être surveillée et/ou enregistrée. *Remarque : Le modèle 260332 est compatible avec le système vidéo NTSC utilisé aux USA et au Canada. Le modèle 260333 est compatible avec le système vidéo PAL utilisé dans beaucoup d'autres pays.*
10. La Vision Nocturne Couleur Numérique inclut également une prise de sortie auxiliaire 6 Volt (12). Pour connecter la Vision Nocturne Numérique à une sortie domestique, utiliser l'adaptateur d'alimentation CA 6V inclus. *Noter que ce dispositif n'est pas*

conçu pour recharger les piles AA de quelque type que ce soit, et ne doit pas être utilisé pour ca. Il fournit simplement une option pour une source d'alimentation externe.

REMARQUE: Quand les piles sont insérées et que la source d'alimentation externe est sous tension, le dispositif opère sur la source d'alimentation externe. Si vous débranchez la souce d'alimentation externe, et que vous voulez utiliser les piles comme source vous devez appuyer sur le bouton MARCHE (3) pour faire fonctionner le dispositif.

REMARQUE: Une prise standard de montage du trépied est présente en bas de l'unité. Enlever la prise de caoutchouc ronde près du centre de la face inférieure de l'unité et le mettre de coté.

DEPANNAGE

L'unité n'est pas alimentée

1. Vérifier que les piles sont correctement installées (2). Si les piles sont correctement installées et qu'elles sont chargées, alors le voyant LED vert devrait être allumé constamment.
2. Vérifier que le bouton d'alimentation (3) a été pressé

L'alimentation ne reste pas.

1. Remplacer les piles quand elles deviennent faibles.
2. L'unité s'arrête normalement automatiquement après 2 minutes pour préserver la puissance des piles. Pour rejeter ceci, appuyer brièvement sur le commutateur IR.

L'image n'est pas mise au point.

1. Régler la molette de mise au point de l'objectif (6) et l'affichage de l'oculaire.
2. Assurez vous que vous n'êtes pas trop près de l'objet que vous observez.

***Pour tout autre problème ou question, veuillez contacter le Service Clientèle Bushnell:
(800) 423-3537 • www.bushnell.com***

ENTRETIEN ET MAINTENANCE

Votre appareil Bushnell de Vision Nocturne Numérique a été conçu pour donner plusieurs années de fiabilité. Pour s'assurer que vous profitez pleinement de votre appareil de Vision Nocturne Numérique, obéissez aux avertissements et aux précautions.

- Ne pas ouvrir le corps de l'appareil ou autrement essayer d'entretenir cet appareil.
- Ranger toujours le dispositif dans une pièce bien ventilée et sèche.

- Garder l'appareil éloigné de la chaleur et des courants d'air conditionné ou tout autre dispositif de chauffage, de la lumière directe du soleil, et de l'humidité.
- Eviter de laisser tomber ou de cogner l'appareil. Bien qu'il soit conçu pour une utilisation extérieure rude, cet appareil incorpore des circuits numériques sophistiqués qui peuvent être endommagés dans des cas extrêmes de mauvaise utilisation.
- Nettoyer la lentille optique avec des produits professionnels de nettoyage de lentille.
- Nettoyer l'extérieur de l'appareil avec un chiffon doux propre.
- Eviter d'enlever l'oculaire ceci pourrait endommager l'affichage LCD.
- Ne pas laisser le dispositif directement au soleil ou sous la pluie.
- Enlever les piles si l'appareil n'est pas utilisé pendant une période supérieure à plusieurs semaines.

CARACTERISTIQUES TECHNIQUES

Grossissement:	3x
Taille de l'Objectif:	32 mm
Type de batterie:	4 piles AA (non incluses), alcalines, lithiums ou NiMh rechargeables
Plage d'Observation:	1-328 ft. / .3-100m
Profondeur de champ:	70 ft @ 100 yds / 23m @ 100m
Plage de Température de fonctionnement:	14-104 / -10 ~ 40 C (Humidité >90%)
Dimensions:	5.9 x 3.8 x 2.0 in. / 150 x 95 x 51 mm
Poids:	13.4 oz. /380g
Montage Trépied:	Oui
Sortie Vidéo:	(Modèle# 260332) standards vidéo NTSC . <i>Remarque : le fonctionnement avec une lumière ambiante faible peut créer des niveaux de signal faibles.</i> (Modèle# 260333) standard vidéo PAL .
Adaptateur d'Alimentation CA Externe:	6V CC, 1A, polarité de branchement = embout positif. Remarque : Inclus uniquement avec le modèle 260332

GARANTIE LIMITÉE de UN ANNÉE

Votre produit Bushnell® est garanti exempt de défauts de matériaux et de fabrication pendant un année après la date d'achat. Au cas où un défaut apparaîtrait sous cette garantie, nous nous réservons l'option de réparer ou de remplacer le produit, à condition de nous le renvoyer en port payé. La présente garantie ne couvre pas les dommages causés par une utilisation, une manipulation, une installation incorrecte(s) ou un entretien incorrect ou fourni par quelqu'un d'autre qu'un centre de réparation agréé par Bushnell.

Tout retour effectué dans le cadre de la présente garantie doit être accompagné des articles indiqués ci-dessous :

- 1) Un chèque ou mandat d'une somme de 10,00 \$ US pour couvrir les frais d'envoi et de manutention
- 2) Le nom et l'adresse pour le retour du produit
- 3) Une description du défaut constaté
- 4) La preuve de la date d'achat
- 5) Le produit doit être emballé soigneusement, dans un carton d'expédition solide, pour éviter qu'il ne soit endommagé durant le transport ; envoyez-le en port payé, à l'adresse indiquée ci-dessous :

IAux États-Unis, envoyez à

Bushnell Outdoor Products
Attn.: Repairs
9200 Cody
Overland Park, Kansas 66214

Au CANADA, envoyez à:

Bushnell Outdoor Products
Attn.: Repairs
25A East Pearce Street, Unit 1
Richmond Hill, Ontario L4B 2M9

Pour les produits achetés en dehors des États-Unis et du Canada, veuillez contacter votre distributeur local pour tous renseignements concernant la garantie. En Europe, vous pouvez aussi contacter Bushnell au:

Bushnell Germany GmbH
European Service Centre
Mathias-Brüggen-Str. 80
D-50827 Köln
GERMANY
Tél: +49 221 995568-0
Fax: +49 221 995568-20

La présente garantie vous donne des droits légaux spécifiques.
Vous pouvez avoir d'autres droits qui varient selon les pays.

©2013 Bushnell Outdoor Products

Traitement des déchets d'équipements électriques et électroniques

(En vigueur dans l'Union européenne et autres pays européens ayant des systèmes de collecte des déchets séparés)

Cet équipement contient des composants électriques et/ou électroniques et par conséquent ne doit pas être éliminé en fin de vie avec les autres déchets ménagers. Vous devez au contraire vous débarrasser de ce produit afin qu'il soit recyclé aux points de collecte respectifs fournis par les communautés locales. Pour vous, ceci est sans frais.

Si l'équipement contient des piles amovibles (rechargeables), celles-ci doivent également être retirées de l'équipement et, si nécessaire, être éliminées à leur tour conformément aux règlements en vigueur (voir également les commentaires respectifs dans la notice d'utilisation de ce produit).

De plus amples renseignements à ce sujet sont disponibles auprès de votre mairie, votre compagnie de ramassage d'ordures locale, ou dans le magasin où vous avez acheté cet équipement.



FC CE

ESPAÑOL

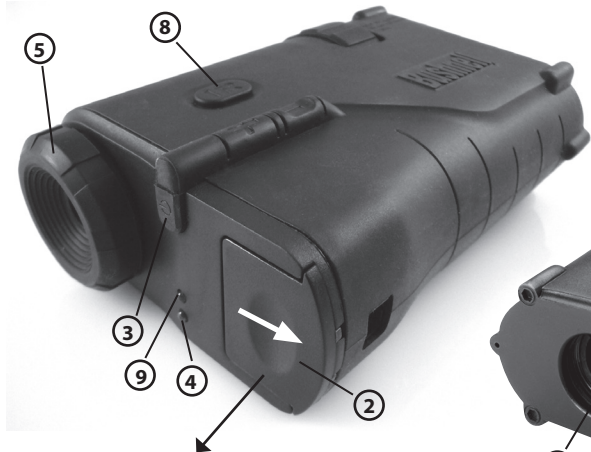

PIEZAS Y REFERENCIAS DE CONTROL



LED "IR Encendido" Rojo

9

LED "Encendido" Verde

4

LED "Auto Apagado" Naranja

Indicador del
detalle del LED

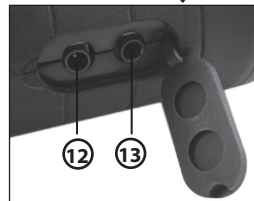

Felicidades por la compra de su Visor Nocturno Digital de Color de Bushnell.® Compuesto de lentes y electrónica de alta calidad, el Visor Nocturno Digital de Color de Bushnell es un sistema de visión nocturna portátil que utiliza un sensor semiconductor de metal complementario de baja luz (CMOS) que proporciona unas imágenes comparables a una resolución de generación 2&3. Las imágenes de día y de noche se aumentan y se visualizan en una micro pantalla de visualización LCD de color, que proporciona una imagen en color cuando las condiciones ambientales son suficientemente altas y una imagen en color no saturado o neutra, monocroma, (no la típica "Pantalla verde" de visión nocturna) bajo condiciones ambientales ligeras más bajas. El Visor Nocturno Digital de Color contiene también un puerto de salida de video RCA que permite la transmisión en vivo en cámaras de video, ordenadores portátiles, monitores y pantallas de televisión.

CÓMO FUNCIONA EL VISOR NOCTURNO DIGITAL

Los productos de Visión Nocturna Digital de Bushnell acumulan la luz existente a través de las lentes del objetivo. La luz se procesa entonces a través de un sensor altamente sensitivo CMOS y se transfiere a la micro pantalla de cristal líquido (LCD de color). Las imágenes en la pantalla LCD están aumentadas x3. Un iluminador de infrarrojos proporciona una fuente de luz clara para permitir la visión en la oscuridad total.

La unidad de Visión Nocturna Digital de Color de Bushnell es ideal para las acampadas, la espeleología, las expediciones, la navegación marítima y observar la vida salvaje en la oscuridad, o llevar a cabo operaciones de vigilancia cuando hay poca luz.

INSTRUCCIONES DE FUNCIONAMIENTO

1. Deslice la tapadera del compartimento de las baterías (2) en la dirección de la flecha blanca. Inserte cuatro baterías alcalinas, o 4 baterías de litio en el compartimento de las baterías. Asegúrese de prestar atención a los indicadores de la polaridad como se muestra a la derecha del compartimento de las baterías. La parte "+" de las baterías debe estar hacia fuera (hacia la tapadera) y la parte "-" debe estar hacia el otro lado.
2. Retire la cubierta de la lente frontal. Cuando termine de usar la unidad, vuelva a poner la cubierta para proteger la lente del objetivo (1) y la luz IR (7).
3. Presione el interruptor ON/OFF (3) para encender el dispositivo. Una luz verde LED (4) indica que está encendido. Para largar la vida de la batería, la unidad normalmente se apagará sola después de dos minutos (si no se presiona ningún botón). Para cancelar esta función de auto-apagado, presione y libere brevemente el interruptor IR (8) en la parte alta de la unidad. La unidad quedará

entonces encendida hasta que usted la apague manualmente presionando el interruptor ON/OFF. La luz naranja de la parte de debajo del indicador de luz (4) se iluminará si la unidad está en modo auto-apagado (por defecto) y se apagará si la cancela. Si las baterías se gastan, el indicador LED verde parpadeará.

4. Mire a través del ocular (5) y seleccione un objeto para enfocar.
5. Para enfocar la imagen, gire primero el anillo de goma del ocular (5) hasta que las esquinas de la pantalla LCD aparezcan nítidas. Después, gire la rueda de la lente de enfoque (6) hasta que el objeto esté en foco y la vista sea la más clara posible. En este punto, el enfoque de la pantalla (anillo ocular) está ajustado para su visión individual y no requerirá más ajustes aunque mire objetos a diferentes distancias. Cuando cambie la distancia de visión, gire simplemente la rueda general de enfoque (6) hasta que la imagen quede enfocada.
6. El Visor Nocturno Digital tiene un sensor de nivel de luz en la parte frontal de la unidad (14) que detecta las condiciones de luz baja y se vuelve automáticamente un iluminador infrarrojo (7) para mejorar la calidad de la imagen. Cuando la luz IR esté encendida, se indica por el LED (9) sobre el indicador de potencia. También puede encender el iluminador de IR a mano en cualquier momento, incluso si los niveles ambientales de luz son altos, presionando y sujetando el interruptor de IR (8) durante al menos dos segundos (cuando usted suelte el interruptor, usted verá el iluminador de IR rojo, indicador de LED, confirmando que el iluminador de IR esté encendido).
7. Para aumentar el brillo del iluminador IR, presione "+" (10). Esto puede usarlo para extender la distancia de visión. Para disminuir el brillo del iluminador IR, presione "-". Esto puede ayudar a mejorar la calidad de la visualización de LCD (evitando "borrones") en condiciones de baja visibilidad u oscuridad completa.
8. Mientras vaya de un objeto a otro, podría ser necesario girar la rueda de enfoque de la lente objetiva y ajustar el brillo del iluminador IR para conseguir la mejor calidad de imagen posible.
9. El Visor Nocturno Digital incluye una salida de video ("TV") (13). Este puerto permite transmitir imágenes a un monitor externo de video o grabador de video. Enchufe el cable de salida del video en la salida del video ("TV"). Cuando el Visor Nocturno Digital de Color está conectado a un equipo de video compatible, la imagen causada por la unidad puede ser monitoreada y/o grabada.
NOTA: El modelo 260332 es compatible con el sistema de video NTSC usado en US y Canadá. El modelo 260333 es compatible con el sistema de video PAL usado en muchos otros países.
10. El Visor Nocturno Digital incluye también una entrada de potencia auxiliar de 6 volt (12). Para conectar el Visor Nocturno Digital a un enchufe en casa, use el adaptador de 6 voltios de potencia incluido. *Note que esta característica no está incluida para recargar baterías AA de ningún tipo, y no debería usarse con ese propósito. sólo proporciona una opción de fuente de potencia externa.*

NOTA: Cuando las baterías se insertan y la fuente de alimentación externa está encendida, el dispositivo funciona con la fuente de alimentación externa. Si desenchufa la fuente de alimentación externa y usted quiere usar las baterías, tiene que presionar el botón ON (3) para que el dispositivo funcione.

NOTA: Se suministra un casquillo para trípode en la parte inferior de la unidad. Retire el enchufe de goma redondo cerca del centro de la cara inferior de la unidad y póngalo a un lado.

RESOLUCIÓN DE PROBLEMAS

La unidad no se enciende

1. Revise que las baterías estén instaladas correctamente (2). Si las baterías están instaladas correctamente y son buenas, entonces el indicador de luz LED verde debe estar encendido fijo.
2. Revise que ha presionado el botón de encendido (3).

No se queda encendido

1. Remplace las baterías cuando estén gastadas.
2. La unidad se apaga automáticamente después de 2 minutos para conservar la energía de las baterías. Para rechazar esto, presione brevemente el interruptor IR.

La imagen no está enfocada.

1. Ajuste la rueda de enfoque del objetivo (6) y el enfoque de la imagen del ocular (5).
2. Asegúrese de no estar demasiado cerca del objeto que observa.

***Para cualquier otro problema o pregunta, por favor contacte con el Servicio al Cliente de Bushnell en:
(800) 423-3537 • www.bushnell.com***

CUIDADO Y MANTENIMIENTO

Su dispositivo de Visión Nocturna Digital de Bushnell se diseñó para proporcionar muchos años de servicio de calidad. Para asegurarse que usted consigue lo mejor de dispositivo de Visión Nocturna Digital, siga las siguientes advertencias y precauciones siempre.

- No abra el cuerpo del dispositivo o intente revisar este dispositivo.
- Almacénelo siempre en una habitación seca y bien ventilada.

- Guarde el dispositivo lejos de cualquier corriente de aire acondicionado o calefactora u otros dispositivos de calefacción, de la luz del sol directa, y de la humedad.
- Evite que se le caiga o golpear la unidad. Aunque esté diseñado para el uso al aire libre, este dispositivo incluye un circuito digital sofisticado que podría quedar dañado en casos extremos del mal uso.
- Limpie las lentes ópticas con un limpiador profesional.
- Limpie el exterior del dispositivo con un paño limpio y suave.
- Evite retirar el ocular ya que la pantalla LCD podría quedar dañada.
- No deje el dispositivo bajo la luz del sol o la lluvia.
- Retire las baterías si no va a usar el dispositivo en varias semanas.

SPECIFICATIONS

Aumento:	3x
Tamaño del Objetivo:	32 mm
Tipo de Batería:	Baterías alcalinas, de litio o NiMh recargables de 4AA (no incluidas)
Rango de visión:	1-328 ft. / .3-100m
Campo de visión:	70 ft @ 100 yds / 23m @ 100m
Rango de Temperatura de Funcionamiento:	14-104 / -10 ~ 40 C (Humidity >90%)
Dimensiones:	5.9 x 3.8 x 2.0 in. / 150 x 95 x 51 mm
Peso:	13.4 oz. /380g
Trípode desmontable:	Sí
Salida de video:	(Modelo# 260332) NTSC video estándar. <i>NOTA: en ambientes de luz baja, se pueden crear niveles de señal bajos.</i> (Modelo# 260333) PAL video estándar
Adaptador externo de tensión AC:	6V DC, 1A, polaridad= lado positivo. NOTA: Incluido con el modelo 260332 solamente.

GARANTÍA LIMITADA de UN AÑO

Su producto Bushnell® está garantizado contra defectos de materiales y fabricación durante un año después de la fecha de compra. En caso de defectos bajo esta garantía, nosotros, a nuestra opción, repararemos o sustituiremos el producto siempre que lo devuelva con portes pagados. Esta garantía no cubre defectos causados por el uso indebido, ni por un manejo, instalación o mantenimiento realizados por alguien que no sea un departamento de servicio autorizado de Bushnell.

Cualquier envío que se haga bajo esta garantía deberá ir acompañado por lo siguiente:

- 1) Un cheque/giro postal por la cantidad de 10 dólares para cubrir los gastos postales y de manejo
- 2) Nombre y dirección donde quiere que se le envíe el producto
- 3) Una explicación del defecto
- 4) Una prueba de la fecha de compra
- 5) El producto debe empaquetarse bien en una caja resistente para evitar que se dañe durante el transporte, con los portes prepagados a la dirección que se muestra a continuación:

En EE.UU. enviar a:

Bushnell Outdoor Products
Attn.: Repairs
9200 Cody
Overland Park, Kansas 66214

En CANADÁ enviar a:

Bushnell Outdoor Products
Attn.: Repairs
25A East Pearce Street, Unit 1
Richmond Hill, Ontario L4B 2M9

En el caso de productos comprados fuera de Estados Unidos o Canadá, póngase en contacto con su distribuidor local para que le den la información pertinente sobre la garantía. En Europa también puede ponerse en contacto con Bushnell en:

Bushnell Germany GmbH
European Service Centre
Mathias-Brüggen-Str. 80
D-50827 Köln
GERMANY
Tél: +49 221 995568-0
Fax: +49 221 995568-20

Esta garantía le ofrece derechos legales específicos.
Puede que tenga otros derechos que varían de un país a otro.

©2013 Bushnell Outdoor Products

Eliminación de equipos eléctricos y electrónicos

(Aplicable en la UE y otros países europeos con sistemas de recogida separada)

Este equipo contiene elementos eléctricos o electrónicos y por tanto no debe eliminarse con los residuos domésticos normales. En cambio, debe eliminarse en los correspondientes puntos de recogida para reciclaje previstos por las comunidades. Para usted resultará gratuito.

Si el equipo incorpora baterías intercambiables (recargables), estas también deben retirarse antes y, si es necesario, eliminarlas de acuerdo con las regulaciones correspondientes (consulte también los comentarios al efecto de las instrucciones de estas unidades).

La administración de su comunidad, su empresa local de recogida o la tienda en la que adquirió este equipo pueden proporcionarle información adicional sobre este tema.



FC CE

DEUTSCH

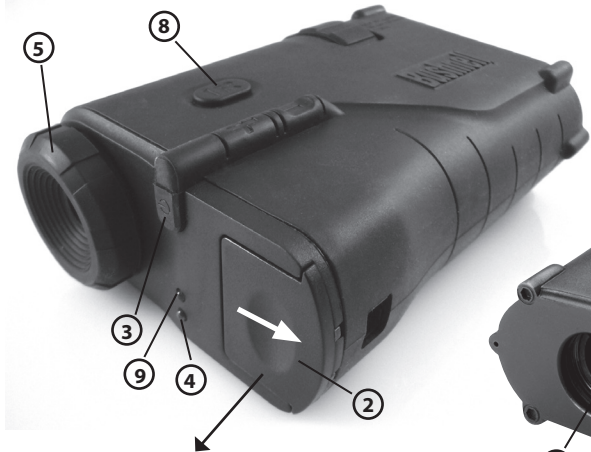

TEILE- UND FUNKTIONSÜBERSICHT

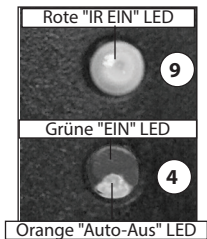
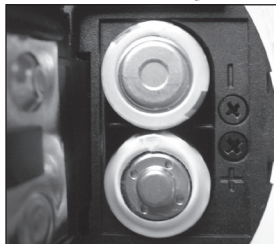

LED-Anzeigen-
details

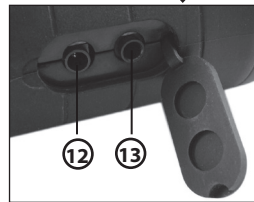

DEUTSCH

Herzlichen Glückwunsch zum Kauf Ihres digitalen Farb-Nachtsichtgeräts von Bushnell®. Für das Digitalfarbgerät von Bushnell wurden qualitativ hochwertige Elektronikbauteile und Optiken verwendet. Das mobile digitale Nachtsichtgerät verwendet einen Restlicht-komplementären Metalloxidhalbleiter (CMOS) - Sensor, der ähnliche Bilder wie die Auflösung der Generation 2 und 3 bietet. Tages- und Nachtbilder werden vergrößert und auf einem Farb-LCD-Mikro-Display angezeigt, welches ein Farbbild anzeigt, wenn die Umgebungslichtbedingungen hoch genug sind und ein Bild mit schwächerer Farbsättigung oder in neutralem Schwarz-Weiß wiedergibt (nicht das übliche "Grünbild" der Nachtsicht), wenn die Lichtvoraussetzungen schwächer sind. Das digitale Farb-Nachtsichtgerät enthält weiterhin einen RCA-Videoausgang, der die Live-Übertragung zu Video-Camcordern, Computer-Laptops / Bildschirmen und Fernsehbildschirmen ermöglicht.

FUNKTIONSWEISE DES DIGITALEN NACHTSICHTGERÄTS

Die digitalen Nachtsichtgeräte von Bushnell erfassen vorhandenes Licht durch die Objektivlinse. Das Licht wird dann durch einen sehr empfindlichen CMOS-Sensor verarbeitet und zu dem Farb-LCD übertragen. Die auf dem LCD betrachteten Bilder sind 3-fach vergrößert. Eine Infrarot-Beleuchtung sorgt für eine Lichtquelle und ermöglicht damit die Sicht bei völliger Dunkelheit.

Das digitale Farb-Nachtsichtgerät von Bushnell ist ideal für Camping, Höhlenerkundungen, Erkundungen, maritime Navigation und Wildbeobachtung im Schutze der Dunkelheit, das Patrouillieren von Warenlagern und ähnliche Überwachungsaktionen bei schwachen Lichtverhältnissen.

BEDIENUNGSANLEITUNG

1. Schieben Sie die Abdeckung des Batteriefachs (2) in Richtung des weißen Pfeils auf. Legen Sie vier AA Alkaline- oder 4 AA Lithium-Batterien in das Batteriefach ein Achten Sie auf die Polaritätsanzeigen rechts am Batteriefach. Die "+" Enden des unteren Batteriepaars sollte nach außen (zur Batteriefachabdeckung) und die "-" Enden des oberen Batteriepaars sollten nach außen zeigen.
2. Entfernen Sie die Abdeckung der vorderen Linse. Nach der Benutzung des Geräts setzen Sie die Abdeckung wieder auf, um die Objektivlinse (1) und das IR-Licht (7) zu schützen.
3. Drücken Sie den EIN-/AUS-Schalter (3) zum Einschalten des Geräts. Ein grünes LED-Lämpchen (4) zeigt an, dass das Gerät eingeschaltet ist. Um die Batterie zu schonen, wird das Gerät normalerweise nach 2 Minuten abschalten (wenn keine Knöpfe gedrückt wurden). Um diese Auto-Aus-Fuktion zu deaktivieren, drücken Sie kurz den IR-Schalter (9) an der Geräteoberseite und lassen ihn wieder los. Nun wird das Gerät eingeschaltet bleiben, bis Sie es manuell mittels EIN-/AUS-Schalter ausschalten. Das

- orange Lämpchen in der unteren Hälfte des Stromanzeigenlichts (4) leuchtet, wenn das Gerät im Auto-Aus-Modus (Standard) ist und erlischt, wenn Sie die Auto-Aus-Funktion ausschalten. Wenn die Batterien nachlassen, beginnt das grüne LED Licht für die Stromanzeige zu blinken.
4. Schauen Sie durch das Okular (5) und wählen ein zu fokussierendes Objekt.
 5. Um das Bild scharfzustellen, drehen Sie zunächst den Gummiring des Okulars (5), bis die Kanten des LCD-Displays in Ihrem Sichtfeld scharfgestellt sind. Dann drehen Sie das Fokussierad der Objektivlinse (6), bis das Objekt fokussiert ist und die Sicht so klar wie möglich ist. Jetzt ist der Display-Fokus (Okularring) auf Ihre persönliche Sichtstärke eingestellt und benötigt keine weitere Anpassung, wenn Sie Objekte auf verschiedenen Distanzen ansehen. Bei Änderung des Betrachtungsabstands drehen Sie einfach das Hauptfokusrad (6), bis das Bild fokussiert ist.
 6. Das digitale Nachtsichtgerät hat einen Lichtstufensensor vorne am Gerät (14), der lichtarme Konditionen erkennt und automatisch eine Infrarotbeleuchtung (7) einschaltet, um die Bildqualität zu erhöhen. Wenn das IR-Licht eingeschaltet ist wird dies durch das rote LED (9) über der EIN-/AUS-Anzeige angezeigt. Sie können die IR-Beleuchtung auch jederzeit manuell einschalten, selbst wenn das Umgebungslicht hoch ist, indem Sie den IR-Knopf (8) drücken und mindestens 2 Sekunden gedrückt halten (wenn Sie den Knopf loslassen, sehen Sie, dass die rote LED-Anzeige für die IR-Beleuchtung leuchtet und damit bestätigt, dass die IR-Beleuchtung eingeschaltet ist).
 7. Zur Erhöhung der Helligkeit der IR-Beleuchtung drücken Sie die "+" Taste (10). Damit können Sie Ihre Sichtweite erhöhen. Zur Reduzierung der Helligkeit der IR-Beleuchtung drücken Sie die "-" Taste (10). Dies ist hilfreich bei der Verbesserung der Sichtqualität des LCD-Displays (Vermeidung von "verwaschenen" Bildern) bei sehr schlechten Lichtbedingungen oder völliger Dunkelheit.
 8. Während des Übergangs vom Betrachten eines Objekts zu einem anderen Objekt kann es erforderlich werden, das Fokusrad der Objektivlinse zu drehen und die Helligkeit der IR-Beleuchtung anzupassen, um eine optimale Bildqualität zu erzielen.
 9. Das digitale Nachtsichtgerät verfügt über eine Videoausgangsbuchse ("TV Out") (13). Mit diesem Anschluss können Bilder an einen externen Videomonitor oder Videorekorder übertragen werden. Stecken Sie hierzu das Ausgangsvideokabel in die Videoausgangsbuchse ("TV Out") ein. Wenn das digitale Farb-Nachtsichtgerät an eine kompatible Videoausrüstung angeschlossen wurde, kann das Bild, welches durch das Gerät produziert wurde, betrachtet und/oder aufgenommen werden. *Hinweis: Das Modell 260332 ist kompatibel mit dem NTSC-Videosystem, das in den Vereinigten Staaten und Kanada verwendet wird. Das Modell 260333 ist kompatibel mit dem PAL-Videosystem, das in vielen anderen Ländern verwendet wird.*
 10. Das digitale Farb-Nachtsichtgerät enthält weiterhin eine zusätzlichen 6-Volt Stromanschlussbuchse (6). Zum Anschliessen des digitalen Nachtsichtgeräts an eine haushaltsübliche Steckdose verwenden Sie den mitgelieferten 6-Volt AC-Netzadapter. *Beachten Sie bitte, dass diese Funktion nicht dazu gedacht ist, AA-Batterien jeglicher Art wiederaufzuladen. Der Adapter sollte nicht zu diesem*

Zweck verwendet werden. Dies ist lediglich eine Option für eine externe Stromquelle.

HINWEIS: Wenn die Batterien eingelegt wurden und die externe Stromquelle eingeschaltet wurde, läuft das Gerät über die externe Stromquelle. Wenn Sie den Adapter zur externen Stromquelle herausziehen und Sie die Batterieversorgung verwenden möchten, müssen Sie den ON-Knopf (3) drücken, damit das Gerät eingeschaltet wird.

HINWEIS: An der Geräteunterseite ist ein standardmäßiger Stativ-Montagesockel angebracht. Entfernen Sie den runden Gummistopfen neben der Mitte unten am Gerät und legen diesen beiseite.

FEHLERBEHEBUNG

Das Gerät schaltet sich nicht ein

1. Prüfen Sie, ob die Batterien richtig eingelegt wurden (2). Wenn die Batterien korrekt eingelegt wurden und noch geladen sind, sollte die grüne LED-Anzeige durchgängig leuchten.
2. Prüfen Sie, ob der Ein-/Aus-Schalter (3) gedrückt wurde.

Das Gerät bleibt nicht eingeschaltet

1. Ersetzen Sie die Batterien, wenn diese schwach werden.
2. Das Gerät schaltet sich normalerweise automatisch nach 2 Minuten ab, um Batteriestrom zu sparen. Um dies zu deaktivieren, drücken Sie kurz den IR-Schalter.

Das Bild ist nicht scharfgestellt

1. Drehen Sie am Objektiv-Fokusrad (6) und am Okular-Anzeigenfokus (5).
2. Stellen Sie sicher, dass Sie nicht zu nah an dem Objekt sind, das Sie betrachten möchten.

***Bei jeglichen Problemen oder Fragen wenden Sie sich bitte an den Bushnell Kundendienst unter:
(800) 423-3537 • www.bushnell.com***

PFLEGE UND INSTANDHALTUNG

Ihr digitales Nachtsichtgerät von Bushnell wurde für langjährigen Einsatz entwickelt und gebaut. Damit Sie lange Freude an Ihrem digitalen Nachtsichtgerät haben, beachten Sie stets die folgenden Warnungen und Vorsichtsmaßnahmen.

- Öffnen Sie niemals das Gehäuse des Geräts und versuchen Sie nicht, das Gerät instandzusetzen.
- Bewahren Sie das Gerät stets in einem trocken, luftigen Raum auf.

- Halten Sie das Gerät von jeglichen Heizungen und Ventilatoren oder anderen Wärmequellen, direktem Sonnenlicht und Feuchtigkeit fern.
- Vermeiden Sie ein Herunterfallen oder anderweitige Stöße des Geräts. • Obwohl das Gerät für raue Outdoor-Anwendungen gebaut wurde, enthält es hochentwickelte digitale Schaltungen, die in extremen Fällen von Fehlgebrauch beschädigt werden können.
- Reinigen Sie die optische Linse mit einem speziellen Linsenreiniger.
- Reinigen Sie das Äußere des Geräts mit einem weichen, saubereren Tuch.
- Nehmen Sie das Okular nicht ab, da ansonsten das LCD-Display beschädigt werden könnte.
- Setzen Sie das Gerät niemals direktem Sonnenlicht oder Regen aus.
- Entfernen Sie die Batterien, wenn das Gerät für mehrere Wochen nicht verwendet wird.

TECHNISCHE DATEN

Vergrößerung:	3x
Objektivgröße:	32 mm
Battertyp:	4 AA Batterien (nicht enthalten), Alkaline, Lithium oder NiMH wiederaufladbar
Sichtbereich:	3-100 m / 1-328 Fuß
Sichtfeld:	23 m bei 100 m / 70 Fuß bei 100 Yard
Betriebstemperaturen:	14-104 / -10 ~ 40 C (Feuchtigkeit >90%)
Abmessungen:	150 x 95 x 51 mm / 5,9 x 3,8 x 2,0 Zoll
Gewicht:	380 g / 13,4 oz
Montagemöglichkeit Stativ:	Ja
Videoausgang:	(Modell Nr. 260332) NTSC Videostandard <i>Hinweis: Die Benutzung bei geringem Umgebungslicht kann zu niedrigen Signalpegeln führen.</i> (Modell Nr. 260333) PAL Videostandard
Externer AC-Netzadapter:	DC, 1A, Steckerpolarität=positive Spitze Hinweis: Nur im Lieferumfang für Modell 260332.

GEWÄHRLEISTUNGSFRIST EIN JAHR

Auf das von Ihnen erworbene Produkt der Firma Bushnell® gewähren wir 1 Jahre Garantie auf Materialmängel und Verarbeitung, gültig ab dem Kaufdatum. Falls während dieser Garantiezeit ein Mangel auftreten sollte, behalten wir uns die Entscheidung darüber vor, das Produkt zu reparieren oder zu ersetzen, unter der Voraussetzung, dass der Kunde das Produkt porto- und versandkostenfrei an uns zurückschickt. Diese Gewährleistung schließt keinerlei Schäden ein, die durch Missbrauch, unsachgemäßen Umgang, Einbau oder durch fehlerhafte Wartung verursacht wurden, und gilt ebenfalls nicht, wenn diese Tätigkeiten von anderen Personen als den durch die Kundendienstabteilung der Firma Bushnell hierfür autorisierten Personen durchgeführt wurden.

Jegliche Rücksendung, die in bezug auf diese Gewährleistung erfolgt, muss folgende Begleitpapiere enthalten:

- 1) Einen Scheck/Bargeld in Höhe von \$10.00 für die Porto- und Handlingkosten
- 2) Name und Adresse für Rücksendung des Produkts
- 3) Eine genaue Erläuterung des Mangels
- 4) Beleg des Kaufdatums
- 5) Das Produkt ist in einem stabilen Versandkarton gut zu verpacken, um Beschädigungen beim Transport zu vermeiden, die Portospesen für den Versand an nachstehend aufgeführte Adresse sind im Voraus zu entrichten:

Versandadresse für die U.S.A:

Bushnell Outdoor Products
Attn.: Repairs
9200 Cody
Overland Park, Kansas 66214

Versandadresse für Kanad:

Bushnell Outdoor Products
Attn.: Repairs
25A East Pearce Street, Unit 1
Richmond Hill, Ontario L4B 2M9

Was Produkte anbelangt, die nicht in den U.S.A. oder in Kanada gekauft wurden, erfragen Sie bitte die gültigen Garantiebedingungen bei Ihrem örtlichen Händler. Innerhalb Europas kann die Firma Bushnell unter folgender Adresse kontaktiert werden:

Bushnell Germany GmbH
European Service Centre
Mathias-Brüggen-Str. 80
D-50827 Köln
GERMANY
Tél: +49 221 995568-0
Fax: +49 221 995568-20

Diese Gewährleistung räumt Ihnen besondere juristische Rechte ein.
Für die jeweiligen Länder gelten möglicherweise länderspezifische Rechte.

©2013 Bushnell Outdoor Products

Entsorgung von elektrischen und elektronischen Ausrüstungen

(Gültig in der EU und anderen europäischen Ländern mit getrennten Sammelsystemen)

Diese Ausrüstung enthält elektrische und/oder elektronische Bauteile und darf deshalb nicht im normalen Haushaltsmüll entsorgt werden. Stattdessen sollte sie an den entsprechenden Sammelstellen für Recycling der jeweiligen Gemeinden abgegeben werden. Ihnen entstehen hierdurch keine Kosten.

Wenn die Ausrüstung austauschbare (wiederaufladbare) Batterien enthält, müssen diese zuvor auch herausgenommen werden und, falls nötig, entsprechend der geltenden Vorschriften entsorgt werden (siehe auch die jeweiligen Anmerkungen in der Anleitung dieses Instruments).

Weitere Informationen zu diesem Thema sind in Ihrer Gemeinde-/Stadtverwaltung, Ihrem regionalen Abfallentsorgungsunternehmen oder in dem Geschäft, in dem Sie Ihr Equipment gekauft haben, erhältlich.



FC CE

ITALIANO

RIFERIMENTO DELLE PARTI E DEI CONTROLLI

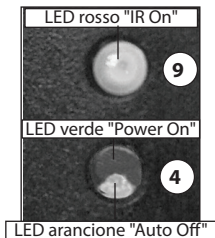
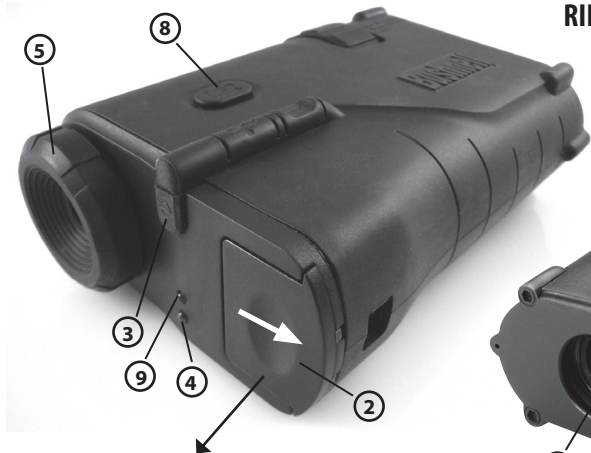

Dettagli dei
LED indicatori

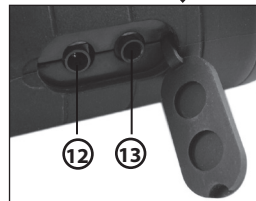

Congratulazione per l'acquisto dell'apparecchio Bushnell® per la visione digitale notturna. Costruiti con componenti elettronici ed ottiche di elevata qualità, l'unità digitale portatile per la visione notturna della Bushnell utilizza un sensore a semiconduttore in ossido di metallo complementare (CMOS) che fornisce immagini comparabili alla risoluzione di generazione 2 e 3. Le immagini diurne e notturne sono ingrandite e visualizzate su un micro display a colori LCD che fornisce un'immagine a colori quando la luce dell'ambiente è abbastanza intensa e un'immagine monocromatica a colori desaturati o neutri (non la visione tipica a "schermo verde") in condizioni di bassa luminosità ambientale. L'apparecchio digitale per la visione notturna a colori contiene anche una porta di uscita video RCA che consente la trasmissione in tempo reale a videocamere, laptop/monitor del computer e schermi televisivi.

COME FUNZIONANO GLI APPARECCHI DIGITALI PER LA VISIONE NOTTURNA

I prodotti digitali per la visione notturna Bushnell raccolgono la luce esistente attraverso le lenti dell'obiettivo. La luce viene elaborata attraverso un sensore CMOS molto sensibile e poi trasferita al micro display a cristalli liquidi (LCD a colori). Le immagini visualizzate sull'LCD sono ingrandite 3 volte. Un illuminatore a infrarossi fornisce una sorgente di luce per abilitare la visione in completa oscurità.

L'unità digitale Bushnell per la visione notturna a colori è ideale per il campeggio, la speleologia, l'esplorazione, la navigazione marittima e l'osservazione di animali selvatici in condizioni di oscurità, la sorveglianza di magazzini e altre operazioni di sorveglianza dove la luce è scarsa.

ISTRUZIONI PER L'USO

1. Far scorrere lo sportello del comparto pile (2) aprire nella direzione della freccia bianca. Inserire quattro pile AA alcaline o al Litio nel comparto pile. Accertarsi di seguire gli indicatori della polarità indicati alla destra del comparto delle pile. Il "+" della coppia inferiore delle pile deve essere rivolto verso verso lo sportello della pila e il "-" della coppia superiore di pile deve essere rivolto all'esterno.
2. Togliere il coperchio anteriore dell'obiettivo. Dopo aver usato l'unità, rimettere il coperchio per proteggere l'obiettivo (1) e la luce IR (7)
3. Premere l'interruttore ON/OFF (3) per accendere l'apparecchio. Il LED verde (4) indica che è accesa l'alimentazione. Per aumentare la vita delle pile, l'unità normalmente si spegnerà automaticamente dopo 2 minuti (se non viene premuto alcun pulsante). Per eliminare questa funzione automatica di spegnimento premere brevemente e rilasciare l'interruttore (8) dei raggi infrarossi in

cima all'unità. L'alimentazione allora rimane accesa fino a che non viene spenta manualmente con l'interruttore ON/OFF. La luce arancione nella metà inferiore dell'indicatore luminoso (4) dell'alimentazione si illuminerà se l'unità si trova nella modalità di spegnimento automatico (preimpostata) e si spegnerà se si annulla la funzione di spegnimento automatico. Se le pile sono scariche il LED indicatore verde lampeggerà.

4. Traguardare attraverso l'oculare (5) e selezionare un oggetto per mettere a fuoco.
5. Per mettere a fuoco l'immagine, prima ruotare l'anello (5) di gomma dell'oculare fino a che i bordi del display LCD appaiono nitidi. Successivamente, ruotare la ghiera (6) della messa a fuoco dell'obiettivo fino a che l'oggetto è messo a fuoco e la visione è la più nitida possibile. A questo punto, la messa a fuoco (ghiera dell'oculare) è regolata per la vista dell'osservatore, e non richiederà ulteriori regolazioni quando si guardano oggetti a distanze diverse. Quando si cambia la distanza di visione, ruotare semplicemente la ghiera della messa a fuoco (6) fino a quando l'immagine è a fuoco.
6. L'apparecchio digitale per la visione notturna dispone di un sensore di livello della luce posto anteriormente all'unità (14) che rileva le condizioni di luce scarsa e attiva automaticamente un illuminatore (7) a raggi infrarossi per aumentare la qualità dell'immagine. L'accensione della luce infrarossa è indicata dal LED rosso (9) sopra l'indicatore dell'alimentazione. In ogni momento si può anche accendere manualmente l'illuminatore a raggi infrarossi anche se i livelli di luminosità dell'ambiente sono elevati tenendo premuto l'interruttore IR (8) per almeno due secondi (quando si rilascia l'interruttore si vedrà il LED indicatore dell'illuminatore a infrarossi che conferma l'accensione dell'illuminatore stesso)
7. Per aumentare la luminosità dell'illuminatore a infrarossi, premere il tasto "+" (10). In tal modo si può estendere la distanza della visione. Per diminuire la luminosità dell'illuminatore a infrarossi premere il tasto "-". In tal modo è possibile migliorare la qualità di visualizzazione del display LCD (evitando la pulitura) in condizioni di luminosità molto bassa o al buio completo.
8. Spostando la visione da un oggetto ad un altro può essere necessario ruotare la ghiera di messa a fuoco dell'obiettivo e riaggiustare la luminosità dell'illuminatore a infrarossi per ottenere la migliore qualità dell'immagine.
9. L'apparecchio digitale per la visione notturna comprende una presa (13) di uscita video ("TV out"). Questa porta consente di trasmettere immagini ad un monitor video esterno o a un videoregistratore. Infilare il cavo dell'uscita video nella presa di uscita video ("TV Out"). Quando l'apparecchio è collegato ad un dispositivo video compatibile, l'immagine prodotta può essere monitorata e/o registrata. *Nota: Il modello 260332 è compatibile con il sistema NTSC usato in the USA e Canada. Il modello 260333 è compatibile con il sistema PAL usato in molti altri paesi.*
10. L'apparecchio digitale per la visione notturna a colori comprende anche una presa ausiliaria di ingresso (12) a 6 volt. Per collegare l'apparecchio ad una presa domestica usare l'alimentatore CA incluso da 6 volt. *Notare che questo alimentatore non serve per ricaricare le pile AA di qualsiasi tipo e non deve essere usato per questo scopo. Fornisce semplicemente un'opzione per l'alimentazione*

esterna.

NOTA: Quando le pile sono inserite e l'alimentazione esterna è accesa l'apparecchio funziona con l'alimentazione esterna. Quando si scollega l'alimentazione esterna e si vogliono usare le pile è necessario premere il pulsante (3) ON per far funzionare il dispositivo.

NOTA: Sul fondo dell'unità è prevista una presa per il montaggio di un treppiede standard. Togliere il tappo rotondo di gomma vicino al centro della faccia inferiore dell'unità e metterlo da parte.

LOCALIZZAZIONE GUASTI

L'unità non si accende

1. Accertarsi che le pile siano installate correttamente (2). Se le batterie sono installate correttamente e sono cariche, l'indicatore LED verde dovrebbe restare acceso stabilmente.
2. Controllare che il pulsante (3) di alimentazione sia stato premuto.

L'alimentazione non rimane accesa

1. Sostituire le pile se sono scariche.
2. L'unità normalmente si spegne automaticamente dopo 2 minuti per conservare la carica delle pile. Per annullare questa funzione premere brevemente l'interruttore IR.

L'immagine è sfocata

1. Regolare la ghiera (6) di messa a fuoco dell'obiettivo e la messa a fuoco (5) del display dell'oculare.
2. Accertarsi di non essere troppo vicino all'obiettivo che si osserva.

Per ogni altro problema, contattare il Servizio Assistenza della Bushnell a:

(800) 423-3537 • www.bushnell.com

CURA E MANUTENZIONE

Questo strumento digitale per visione notturna Bushnell è progettato per assicurare diversi anni di funzionamento affidabile. Per assicurare le massime prestazioni, seguire sempre le seguenti avvertenze e precauzioni:

- Non aprire l'apparecchio o tentare di ripararlo in alcun altro modo.
- Conservarlo sempre in un locale asciutto e ben ventilato.
- Tenere lo strumento lontano da tubi di riscaldamento e condizionamento o da altri apparecchi di riscaldamento, dalla luce solare diretta e dall'umidità.

- Evitare cadute o urti violenti all'unità. Sebbene sia stato progettato per un uso esterno severo, questo apparecchio contiene una circuiteria digitale sofisticata che potrebbe essere danneggiata in casi estremi di uso improprio.
- Pulire l'obiettivo utilizzando i prodotti professionali per lenti.
- Pulire l'esterno dell'apparecchio con un panno morbido e pulito.
- Non rimuovere l'oculare poiché il display LCD potrebbe danneggiarsi.
- Non lasciare l'apparecchio esposto alla luce solare diretta o alla pioggia.
- Togliere le pile se lo strumento non sarà utilizzato per più di alcune settimane.

CARATTERISTICHE

Ingrandimento:	3x
Dimensioni dell'obiettivo:	32 mm
Tipo di pile:	4 pile AA (non incluse), alcaline, al Litio o NiMh ricaricabili
Portata di osservazione:	1-328 ft. / 0.3-100m
Campo visivo:	70 ft @ 100 yds / 23m @ 100m
Limiti di temperatura di funzionamento:	14-104 / -10 ~ 40 C (Umidità >90%)
Dimensioni:	5.9 x 3.8 x 2.0 in. / 150 x 95 x 51 mm
Peso:	13.4 oz. /380g
Treppiede montabile:	Sì
Uscita video:	(Modello N. 260332) NTSC video standard. Nota: il funzionamento con luminosità ambientale bassa può dar luogo a bassi livelli di segnale.
	(Modello N. 260333) PAL video standard.
Alimentatore esterno CA:	6 V CC, 1 A, polarità della spina=terminale positivo Nota: Incluso solo con il modello 260332



GARANZIA LIMITATA PER UNO ANNO

Si garantisce che questo prodotto Bushnell® sarà esente da difetti di materiale e fabbricazione per uno anno a decorrere dalla data di acquisto. In caso di difetto durante il periodo di garanzia, a nostra discrezione ripareremo o sostituiremo il prodotto purché sia restituito franco destinatario. Sono esclusi dalla garanzia eventuali danni causati da abuso, maneggiamento improprio, installazione o manutenzione eseguiti da persone non autorizzate dal servizio di assistenza Bushnell.

A un prodotto restituito e coperto da questa garanzia occorre allegare quanto segue.

- 1) Assegno/ordine di pagamento per l'importo di 10 \$US per coprire i costi di spedizione.
- 2) Nome e indirizzo da utilizzare per la restituzione del prodotto.
- 3) Una spiegazione del difetto.
- 4) Scontrino riportante la data di acquisto.
- 5) Il prodotto deve essere imballato in una scatola robusta, per prevenire danni durante il trasporto, e va spedito franco destinatario a uno dei seguenti indirizzi.

IN U.S.A. Send To:

Bushnell Outdoor Products
Attn.: Repairs
9200 Cody
Overland Park, Kansas 66214

IN CANADA Send To:

Bushnell Outdoor Products
Attn.: Repairs
25A East Pearce Street, Unit 1
Richmond Hill, Ontario L4B 2M9

Per prodotti acquistati fuori degli Stati Uniti o del Canada, rivolgersi al rivenditore per le clausole pertinenti della garanzia.

In Europa si può anche contattare la Bushnell a questo numero:

Bushnell Germany GmbH
European Service Centre
Mathias-Brüggen-Str. 80
D-50827 Köln
GERMANY
Tél: +49 221 995568-0
Fax: +49 221 995568-20

Questa garanzia dà specifici diritti legali.
Eventuali altri diritti variano da una nazione all'altra.

©2013 Bushnell Outdoor Products

Smaltimento di apparecchiature elettriche ed elettroniche

(Vigente presso i Paesi UE e altri Paesi europei con sistemi di raccolta differenziata dei rifiuti)

Il presente apparecchio componenti elettriche e/o elettroniche e non può pertanto essere smaltito come rifiuto domestico ordinario. Al contrario, dovrebbe essere smaltito presso punti di raccolta destinati al riciclaggio, in base alle istruzioni delle amministrazioni locali. Tale operazione non prevede alcun costo per l'utente.

Qualora l'apparecchio dovesse contenere batterie (ricaricabili) sostituibili, anche queste devono essere prima rimosse e, laddove previsto, smaltite in conformità alle normative specifiche (cfr. altresì i commenti specifici nelle presenti istruzioni sull'unità).

Per ulteriori informazioni su questa tematica, rivolgersi all'amministrazione locale, all'azienda incaricata della raccolta dei rifiuti o alla rivendita presso cui è stato acquistato l'apparecchio..



FC CE

PORTUGUÊS

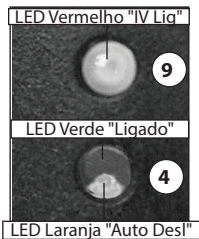
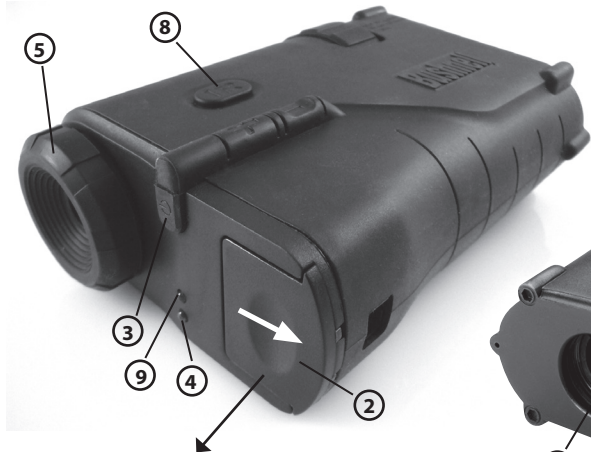

Detalhes do indicador LED

REFERÊNCIA DE PEÇAS E CONTROLOS

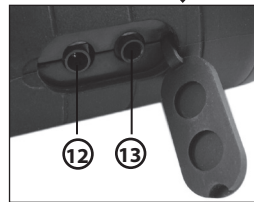

PORTUGUÊS

Congratulações pela compra de seu Visão Noturna Colorido Bushnell®. Consistindo de electrónicos e ópticos de alta qualidade, a unidade Digital Colorida Bushnell é um sistema de visão noturna digital portátil que utiliza um sensor semiconductor de óxido metálico complementar de luz baixa (CMOS) que fornece imagens comparáveis a geração de resolução 2 & 3. As imagens noturna e diurnas são ampliadas e exibidas num micro ecrã LCD colorido que fornece uma imagem colorida quando as condições de luz ambiente são altas o suficiente e uma imagem de monocromo neutra e colorida não saturada (não a visão noturna de "ecrã verde") sob condições de luz ambiente mais baixa. A visão Noturna Digital Colorida contém também uma porta de saída de vídeo RCA que permite a transmissão ao vivo para as camcorders de vídeo, monitores/lap tops e ecrãs de televisão.

COMO O VISÃO NOTURNA FUNCIONA

Os produtos de Visão Noturna Digital Bushnell captam luz através das lentes objectivas. A luz é então processada através de sensor CMOS altamente sensível e transferido para o micro-ecrã de cristal líquido (LCD colorido). As imagens vistas no LCD são aumentadas 3 vezes. Um iluminador infravermelho fornece uma fonte de luz para permitir a visão quando estiver totalmente escuro.

A unidade de Visão Noturna Digital Colorida Bushnell é ideal para camping, exploração de caverna, patrulha, navegação marítima e observação da vida selvagem quando estiver escuro, patrulha de armazém e operação de vigilância similares onde existe falta de iluminação.

INSTRUÇÕES DE OPERAÇÃO

1. Deslize a porta de compartimento da bateria (2) abra na direcção da seta branca. Insira quatro baterias de lítio AA ou 4 baterias alcalinas AA no compartimento de bateria. Verifique se os indicadores de polaridade conforme mostrado à direita do compartimento de bateria. As extremidades "+" do par mais baixo das baterias devem ficar voltados para fora (em direcção a porta de bateria) e as extremidades "-" do par superior das baterias devem ficar voltados para fora.
2. Remova a tampa da lente frontal. Ao terminar de utilizar a unidade, recoloque a tampa para proteger as lentes objectivas (1) e a luz IV (7).
3. Prima o interruptor ON/OFF (3) para ligar o aparelho. Uma luz do LED verde (4) indica que a alimentação está ligada. Para aumentar a vida útil da bateria, a unidade será automaticamente desligada depois de 2 minutos (se não premir nenhum botão). Para cancelar esta função auto-off, prima rapidamente e liberte o interruptor IV (8) no topo da unidade. A alimentação continuará ligada até que seja desligada manualmente com o interruptor ON/OFF. A luz laranja na parte inferior da luz do indicador de alimentação (4)

- piscará se a unidade está no modo auto-off (por defeito) e será desligado se você cancelar a função auto-off. Se as baterias ficar fraca, o indicador LED de alimentação verde piscará.
4. Veja através do ocular (5) e seleccione um objecto para focar.
 5. Para focar a imagem gire primeiro o anel de borracha da ocular (5) até que as bordas do ecrã LCD fique nitido dentro da sua área de visão. A seguir, gire a roda de focagem da lente objectiva (6) até que o objecto fique dentro do foco e a visão mais clara. Neste ponto, o foco do ecrã (anel da ocular) é definido para sua visão individual e não será necessário outros ajustes quando ver o objecto em distâncias diferentes. Ao mudar a distância de visão, gire apenas o roda de focagem principal (6) até que a imagem fique dentro de foco.
 6. A visão Noturna Digital tem um sensor de nível de luz na frenter da unidade (14) que detecta as condições de luz baixa e liga automaticamente um iluminador infravermelho (7) para melhorar a qualidade da imagem. Quando a luz IV acender, isto é indicador pelo LED vermelho (9) acima do indicador de alimentação. Você pode ligar o iluminador IV manualmente a qualquer momento, mesmo em ambiente níveis baixo de luz ao premir e manter o interruptor IV (8) por pelo menos dois segundos (ao libertar o interruptor, você verá o indicador LED do iluminador IV confirmando que o iluminador está agora ligado).
 7. Para aumentar o brilho do iluminador IV, prima a tecla "+" (10). Isto podfe ser utilizado para aumentar a distância de visão. Para diminuir o brilho do iluminador IV, prima a tecla "-". Isto pode auxiliar a melhorar a qualidade de visão do ecrã LCD (ao evitar "bloqueio") em cada condição de luz baixa ou escuridão completa.
 8. Ao mover da visão dum objecto para outro, pode ser necessário girar a roda de lente da objectiva e ajustar o brilho do iluminador IV para obter a melhor qualidade de imagem.
 9. O Visão Noturna Digital inclui um conector de saída de vídeo ("TV Out") (13). Esta porta permite transmitir imagens para um monitor de vídeo externo ou gravador de vídeo. Ligue o cabo de vídeo de saída no conector de saída de vídeo ("TV Out"). Ao ligar o Visão Noturna Digital num equipamento de vídeo compatível, a imagem produzida pela unidade pode ser monitorada e/ou gravada. *Nota: Modelo 260332 é compatível com o sistema de vídeo NTSC utilizado nos Estados Unidos e Canadá. Modelo 260333 é compatível com o sistema de vídeo PAL utilizado em diversos países.*
 10. O Visão Noturna Digital Colorido inclui também um conector de entrada de alimentação auxiliar de 6 volts (12). Para ligar o Visão Noturna Digital numa ficha de parede, utilize o adaptador de alimentação CA de 6 volts. *Observe que esta função não é indicada para recarregar as baterias AA de qualquer tipo e não deve ser utilizada para outro fim. Fornece simplesmente uma opção para uma fonte de alimentação externa.*

NOTA: Ao introduzir as baterias e ligar a fonte de alimentação externa, o dispositivo opera na fonte de alimentação externa. Se

desligar a fonte externa, e pretender utilizar a fonte de bateria, você deve premir o botão ON (3) para operar o aparelho.

NOTA: Um soquete de montagem de tripé padrão é fornecido no fundo da unidade. Remova o conector de borrachada redondo próximo do centro da face do fundo da unidade e o coloque a parte.

RESOLUÇÃO DE PROBLEMAS

A unidade não pode ligar

1. Verifique se as baterias foram instaladas correctamente (2). Se as baterias foram instaladas correctamente e estão boas, então a luz do indicador LED verde deve ficar acesa intermitentemente.
2. Verifique se o botão de alimentação (3) foi premido.

O aparelho não continua ligado

1. Substitua as baterias se estiver fracas.
2. A unidade é desligada automaticamente depois de 2 minutos para conservar a alimentação da bateria. Para interromper isto, prima rapidamente o interruptor IV.

A imagem não fica focalizada.

1. Ajuste a roda de foco da objectiva (6) e o foco de exibição da ocular (5).
2. Verifique se não está muito próximo do objecto que está vendo.

*Para resolver qualquer problema ou obter informações contacte o Serviço ao Cliente da Bushnell.
(800) 423-3537 • www.bushnell.com*

CUIDADO E MANUTENÇÃO

Seu aparelho de Visão Noturna Digital Bushnell foi desenhado para fornecer uma vida útil longa de funcionamento. Para assegurar que você adquira a funcionalidade máxima de seu aparelho de Visão Noturna Digital siga sempre os avisos e precauções seguintes.

- Não abra o corpo do aparelho ou tente repará-lo.
- Armazene sempre o aparelho num local seco e bem ventidado.
- Mantenha o aparelho distante de quaisquer ventilações de ar condicionado ou aquecimento, luz solar directa e humidade.

- Evite deixar a unidade cair ou sofrer algum tipo de choque. Embra desenhado para ser utilizada externamente, este aparelho incorpora um circuito digital sofisticado que pode ser danificado em casos de utilizado extrema.
- Limpe a lente óptica com um especialista em limpeza de lente.
- Limpe o exterior do aparelho com um tecido macio.
- Evite remover a ocular para não danificar o ecrã LCD.
- Não deixe o aparelho sob luz solar directa ou chuva.
- Remova as baterias se o aparelho não for utilizado por mais tempo do que algumas semanas.

ESPECIFICAÇÕES

Aumento:	3x
Tamanho da Objectiva:	32 mm
Tipo de Bateria:	4 baterias AA (não incluída), alcalina, lítio ou NiMh recarregável
Faixa de Visão:	1-328 ft. / .3-100m
Campo de Visão:	70 ft @ 100 yds / 23m @ 100m
Faixa de Temperatura de Operação:	14-104 / -10 ~ 40 C (Humidade >90%)
Dimensões:	5.9 x 3.8 x 2.0 in. / 150 x 95 x 51 mm
Peso:	13.4 oz. /380g
Tripé Montável:	Sim
Saída de Vídeo:	(Modelo# 260332) Vídeo NTSC padrão. <i>Nota: Operação de luz ambiente baixa pode criar níveis de sinais baixos.</i> (Modelo# 260333) Vídeo PAL padrão.
External AC Power Adapter:	6V DC, 1A, polaridade de conector =ponta positiva Nota: Incluído somente no modelo 260332

GARANTIA LIMITADA DE UM ANO

Garantimos que seu produto Bushnell® estará isento de defeitos materiais e de fabricação. por um ano após a data de aquisição. Caso tenha algum um defeito sob esta garantia, iremos a nossa opção, consertar ou trocar este produto desde que o produto seja devolvido com porte pago. Esta garantia não abrange danos causados por uso indevido, operação, instalação, ou manutenção incorretas efetuadas a não ser que seja do Departamento do Serviço de Manutenção Autorizada da Bushnell.

Qualquer devolução efetuada sob esta garantia deve incluir os itens relacionados a seguir:

- 1) Um cheque/ordem de pagamento no montante de \$10,00 para cobrir as despesas de porte e gastos administrativos
- 2) Nome e endereço para a devolução do produto
- 3) Uma explicação do defeito
- 4) Comprovante da Data de Aquisição
- 5) O produto deve ser cuidadosamente embalado, numa caixa de papelão resistente para prevenir danos enquanto em trânsito e enviado para os endereços indicados a seguir com porte de devolução pago:

NOS EUA REMETER PARA:

Bushnell Outdoor Products
Attn.: Repairs
9200 Cody
Overland Park, Kansas 66214

NO CANADÁ REMETER PARA:

Bushnell Outdoor Products
Attn.: Repairs
25A East Pearce Street, Unit 1
Richmond Hill, Ontario L4B 2M9

Para produtos adquiridos fora dos Estados Unidos ou do Canadá favor contatar seu revendedor local quanto a informações aplicáveis referentes a sua garantia. A Bushnell também pode ser contatada na Europa pelo telefone:

Bushnell Germany GmbH
European Service Centre
Mathias-Brüggen-Str. 80
D-50827 Köln
GERMANY
Tél: +49 221 995568-0
Fax: +49 221 995568-20

Esta garantia lhe dá direitos legais específicos.
Poderá ter outros direitos que podem variar de país para país.

©2013 Bushnell Outdoor Products

Eliminar Equipamento Eléctrico e Electrónico

(Aplicável na CE e outros países europeus com sistemas separados de recolha)

Este equipamento contém peças eléctricas e/ou electrónicas e não devem ser eliminadas como detrito doméstico regular. Em vez disso, deve ser eliminada nos pontos de recolha respectivos para reciclagem fornecida pelas comunidades. Para você, isto é grátis.

Se o equipamento contiver baterias intercambiáveis (recarregável), devem ser removidas antes e, se necessário, em vez de ser eliminada de acordo com regulamentos relevantes (veja também os comentários respectivos nestas instruções de unidade).

Mais informações sobre o objecto está disponível na sua administração de comunidade, sua empresa de recolha de detrito ou na loja onde comprou este equipamento.



FC CE

Bushnell[®]

©2013 Bushnell Outdoor Products
(800) 423-3537 • www.bushnell.com